

FACULTAT DE VETERINÀRIA**MANUAL DE PROCESSOS DEL SISTEMA DE GARANTIA INTERN DE
QUALITAT****ANNEX****Procés PC7. Seguiment, avaluació i millora de les titulacions.**

1. Aplicació subsidiària del procés del SGIQ marc de la UAB
2. Participació de la Facultat

RESUM DE REVISIONS		
Versió	Data	Motiu de modificació
1.0	Juliol 2010	Creació en el marc del SGIQ_UAB
2.0	Setembre 2013	Revisió del procés marc del SGIQ_UAB
01	Juny 2015	Annex de participació a la Facultat de Veterinària

Responsable de l'elaboració	Responsable de l'aprovació	Data d'aprovació
Vicedegana d'Afers Acadèmics i Qualitat	Junta de Facultat	15 de juliol de 2015

1. Aplicació subsidiària del procés del SGIQ marc de la UAB

La Facultat de Veterinària aplica de forma subsidiària el procés PC7 "Seguiment, avaluació i millora de les titulacions" del SGIQ marc de la UAB (www.uab.cat/sistema-qualitat).

2. Participació de la Facultat

A continuació es detalla la participació de la Facultat en les tasques concretes d'aquest procés:

SP3: Elaboració de l'Informe de Seguiment de Titulació (IST)
--

Els/les Coordinadors/es de les titulacions recullen les informacions necessàries per a l'elaboració dels corresponents informes a través del gestor documental del SGIQ de la UAB. Aquest conjunt d'informacions inclou:

- Les Guies Docents.
- Les opinions rebudes a partir de les enquestes, reunions, incidències i suggeriments.
- Els indicadors sobre la titulació recollits al Gestor Documental de SGIQ de la Universitat (procés **PC9**).
- Analitza les dades i les informacions recollides i fa propostes de millora.
- Elabora l'informe.

Els informes de seguiment es presenten a les corresponents Comissions de Seguiment Acadèmic i Qualitat per la seva valoració i posterior aprovació. Finalment es remeten a l'Equip de Deganat per ser presentats a Junta de Facultat.

SP4: Elaboració de l'Informe de Seguiment de Centre (ISC)

El/la Vicedegà/na d'Afers Acadèmics i Qualitat revisa els informes de seguiment de les titulacions i elabora una proposta d'Informe de seguiment de la Facultat de Veterinària que s'envia al Equip de Deganat. L'informe es remet a l'Oficina de Qualitat Docent, qui fa una revisió tècnica, per posteriorment ésser presentat Junta de Facultat per la seva aprovació.

UAB

Universitat Autònoma de Barcelona

Seguiment de les Titulacions de Graus i Màsters Universitaris de la UAB

Versió 1

Aprovat pel Comitè de Direcció en data 4 de setembre 2013

Oficina de Qualitat Docent

Àrea d'Organització i de Planificació

Índex

• Gràfics del procés

▪ Cicle de vida de la titulació.....	Pàg. 3
▪ Procés principal: <i>Seguiment de Titulacions</i>	Pàg. 4
- SP1. <i>Organitzar i proporcionar/difondre les dades actualitzades per al Seguiment de Titulacions.</i>	Pàg. 5
- SP2. <i>Preparar el Gestor Documental</i>	Pàg. 6
- SP3. <i>Elaboració Informe Seguiment de Titulació</i>	Pàg. 7
- SP4. <i>Elaboració Informe Seguiment de Centre</i>	Pàg. 8
- SP5. <i>Elaboració Informe Seguiment de la UAB</i>	Pàg. 9
Índex d'activitats del procés	Pàg. 10
Documentació relacionada amb el procés	Pàg. 16
Pla d'acció	Pàg. 17
Definició, revisió i aprovació del procés	Pàg. 19
Annex 2: Propostes de millora pel circuit DATA – SIQ	Pàg. 20

Cicle de vida de la titulació

Processos

Verificació

Seguiment

Modificació

Acreditació

Preparació prèvia

Llançament del procés

Elaboració IST ICS i ISU

Difusió informes i tancament
expedient

Procés principal: Seguiment de les Titulacions de Graus i Màsters Universitaris de la UAB

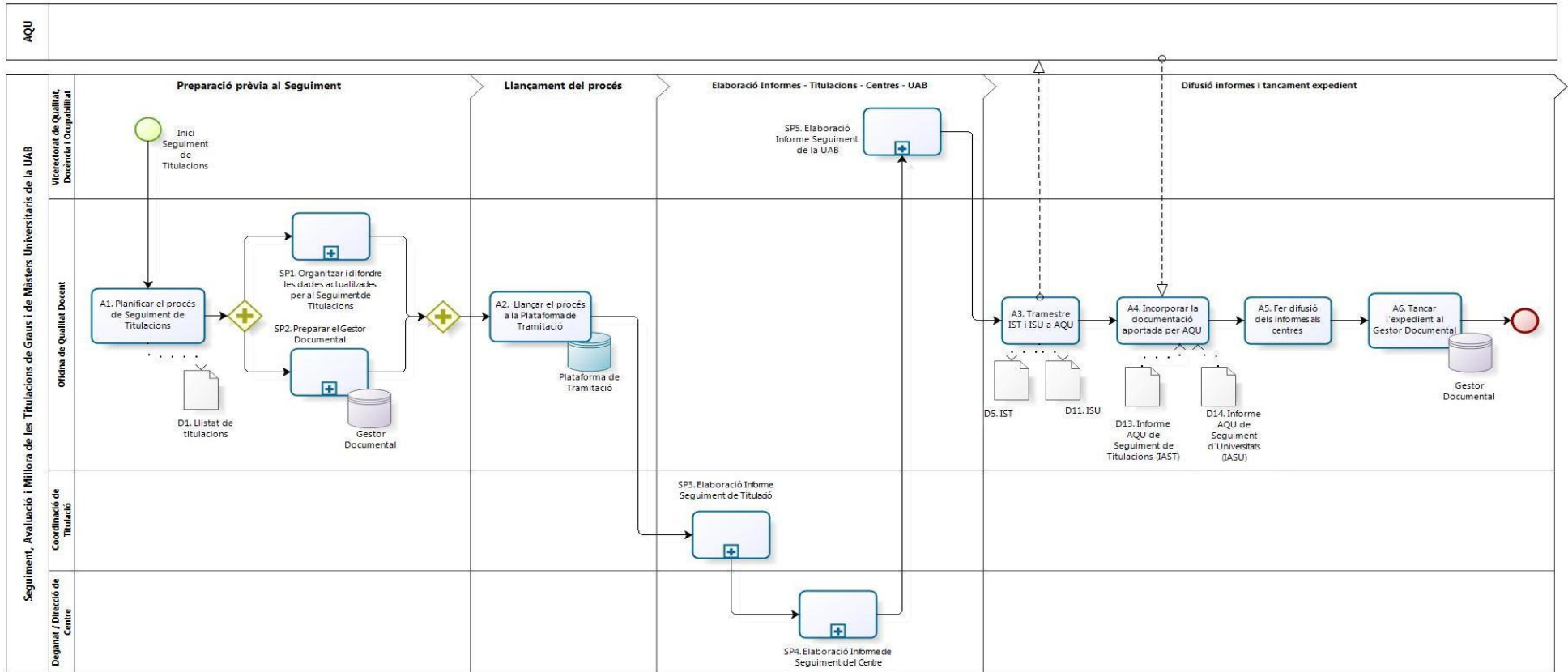

Incorporació d'evidències curs n

Incorporació d'evidències curs n+1

Consulta periòdica de dades i reunions de seguiment durant tot el procés

Des de qualsevol fase es pot accedir al procés de "Modificació de Titulacions"



SP1. Organitzar i difondre les dades actualitzades per al Seguiment de Titulacions

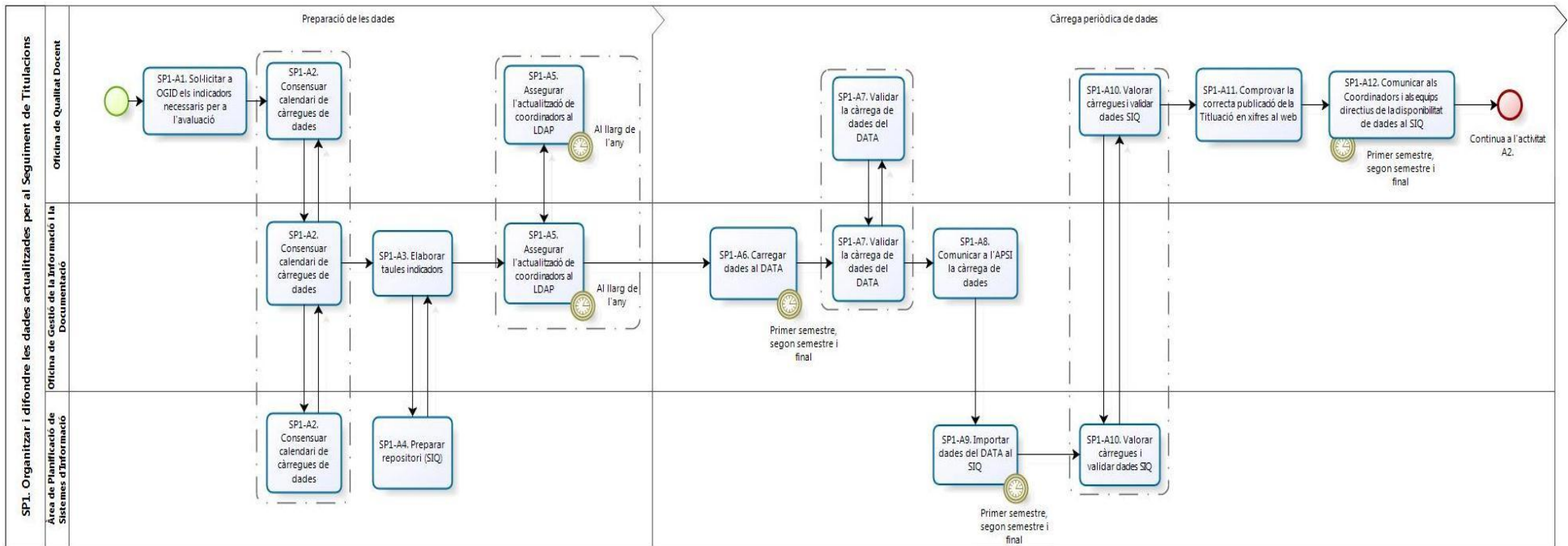



SP2. Preparar el Gestor Documental

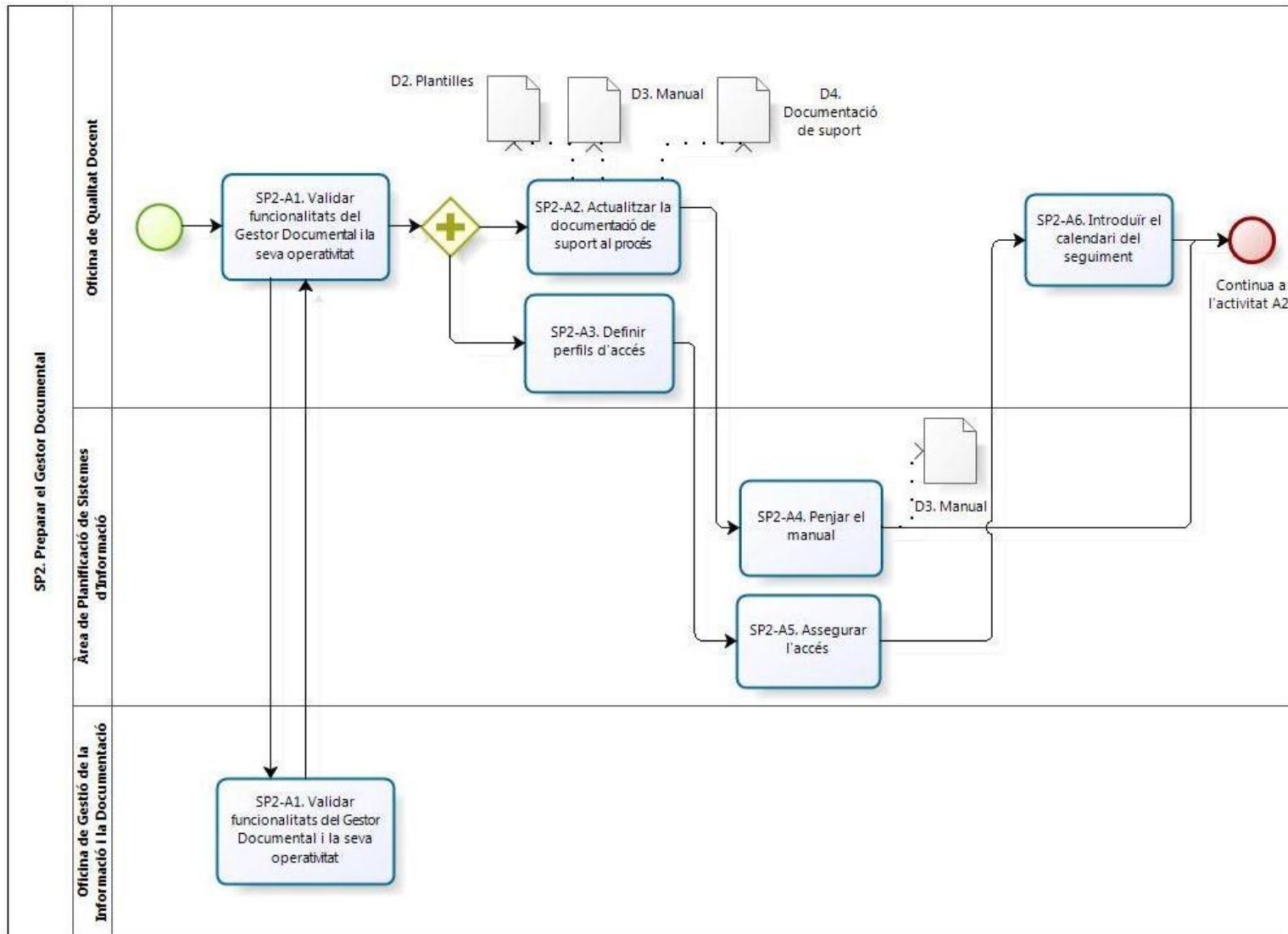



SP3. Elaboració Informe de Seguiment de Titulació

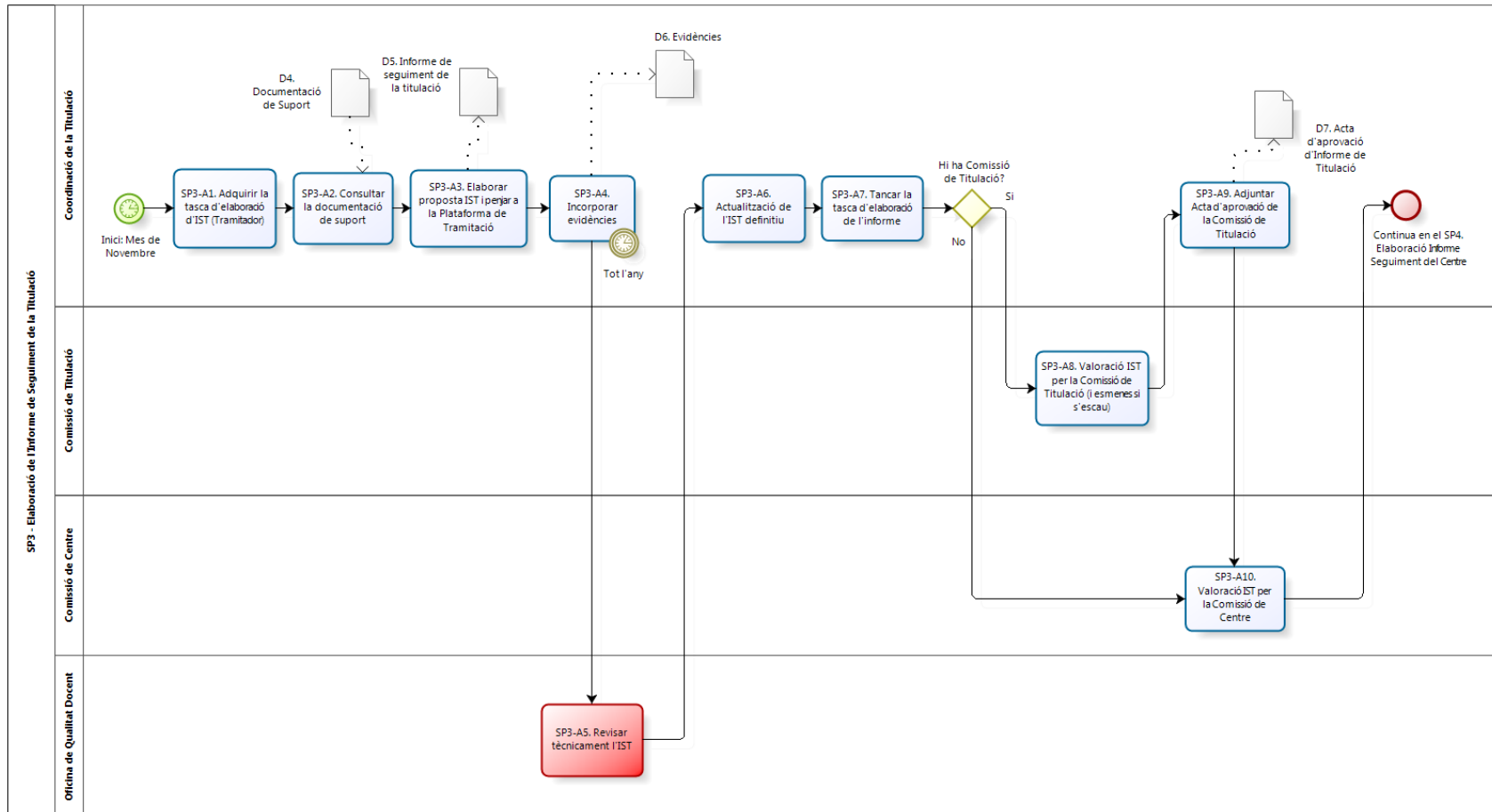



SP4. Elaboració Informe de Seguiment de Centre

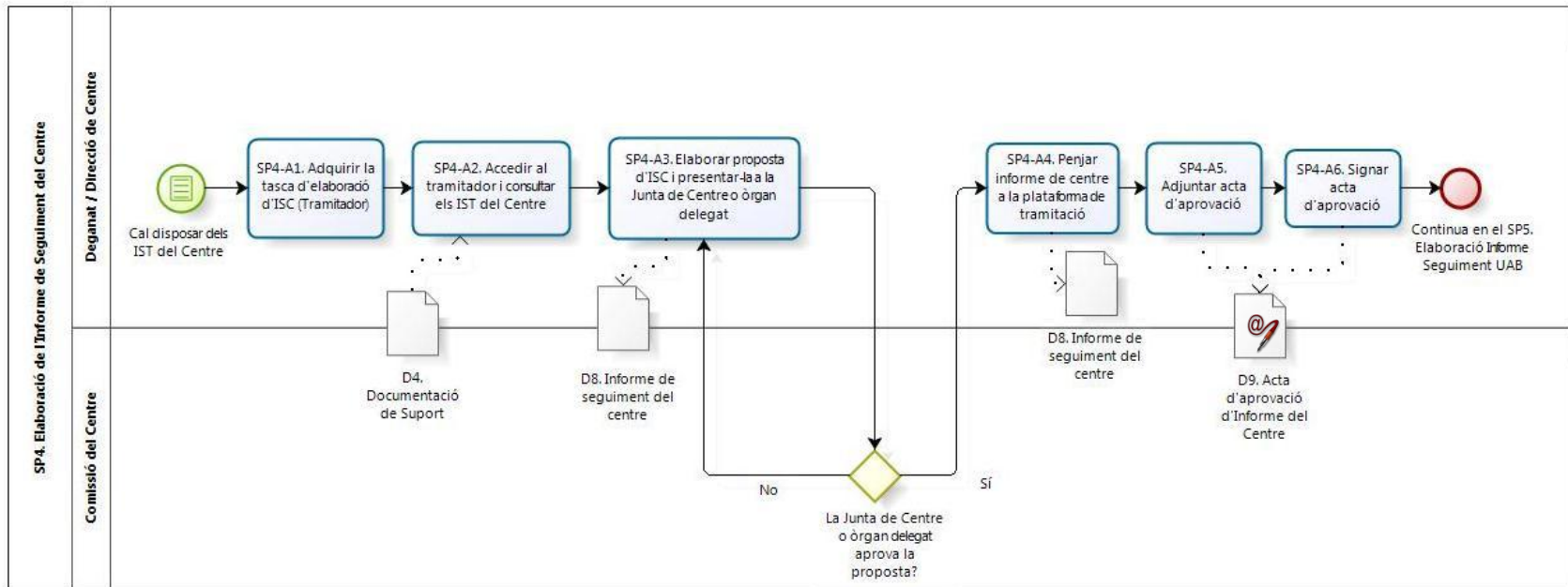



SP5. Elaboració Informe de Seguiment de la UAB

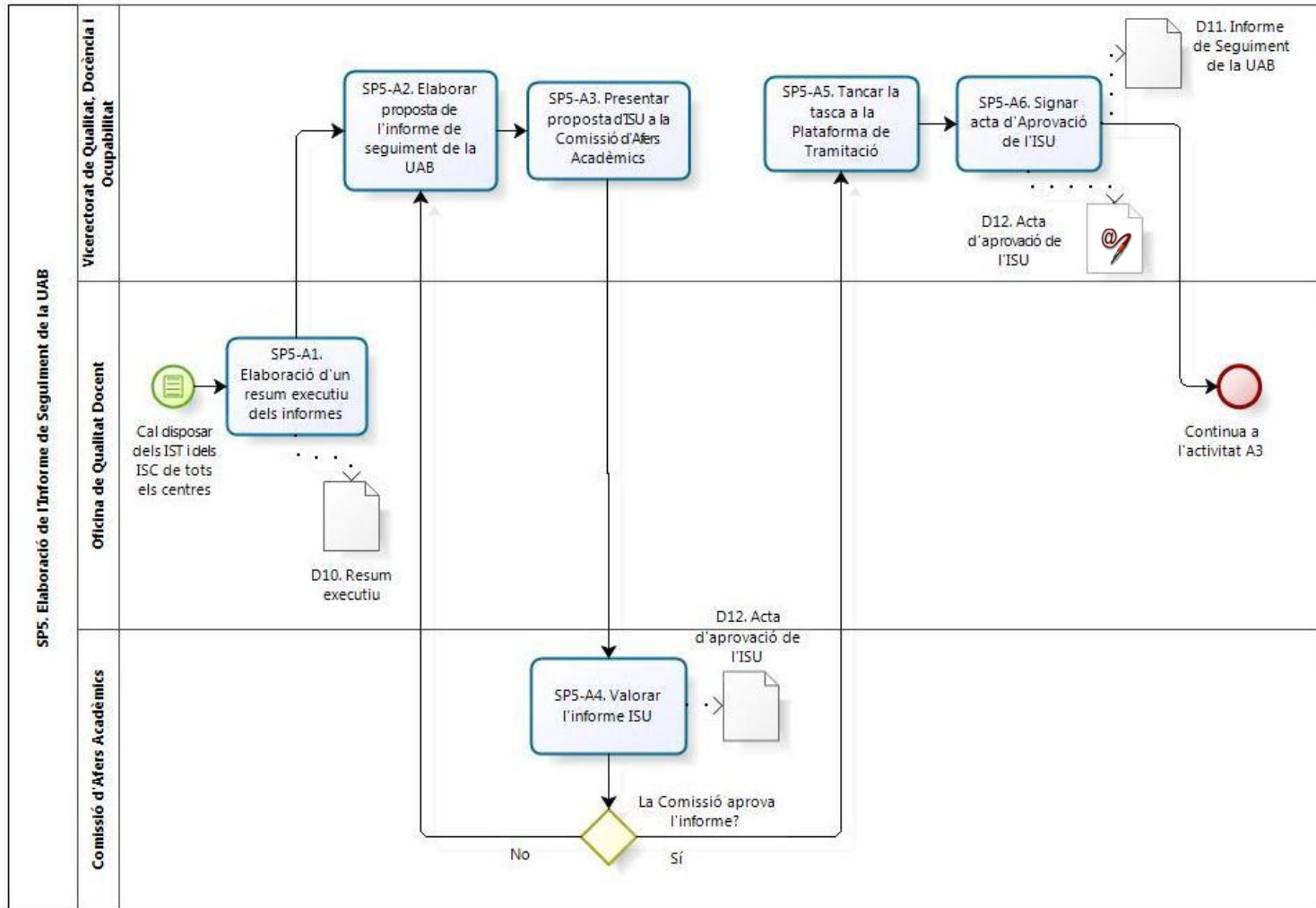

Documentació relacionada

NOM DEL DOCUMENT	RESPONSABLE	LLOC ARXIU	TEMPS RETENCIÓ
D1. Llistat de Titulacions	OQD		
D2. Plantilles	OQD		
D3. Manual quin?	OQD		
D4. Documentació de Suport	OQD		
D5. Informe de seguiment de la titulació (IST)	Coordinadors de Titulació		
D6. Evidències	Coordinadors de Titulació		
D7. Acta d'aprovació d'Informe de Titulació	Comissió de Centre		
D8. Informe de seguiment del centre	Director de Centre / Degà		
D9. Acta d'aprovació d'Informe del Centre	Director de Centre / Degà		
D10. Resum executiu ISU	OQD		
D11. Informe de Seguiment de la UAB (ISU)	Vicerectorat de Qualitat, Docència i Ocupabilitat		
D12. Acta d'aprovació de l'ISU	Vicerectorat de Qualitat, Docència i Ocupabilitat		
D13. Informe AQU de Seguiment de Titulacions (IAST)	AQU		
D14. Informe AQU de Seguiment d'Universitats (IASU)	AQU		

Procés: SEGUIMENT DE TITULACIONS

FITXA DEL PROCÉS

Àrea d'Organització i Planificació	TÍTOL DEL PROCÉS SEGUIMENT DE TITULACIONS	VERSÍO 1
	TIPUS DE PROCÉS <i>clau</i>	PROPIETARI DEL PROCÉS: Oficina de Qualitat Docent (OOD)

Elaborat per	Revisat per	Validat per	Aprovat per
Cap de Projecte – Àrea Organització i Planificació	Responsable del Procés	Cap d'Àrea client	Cap d'Àrea client
Sílvia París	Mari Pau Álvarez	Montserrat Peregrina	Vicerectora de Qualitat, Docència i Ocupabilitat
Data final elaboració	Data revisió	Data validació	Data aprovació

OBJECTIU DEL PROCÉS

Garantir l'anàlisi continuada del desenvolupament de les titulacions implantades i la recollida de propostes de millora, seguint els estàndards de qualitat i d'acord amb els requeriments normatius i el calendari establerts.

LÍMITS DEL PROCÉS	
Inici	Final
Procés de Verificació de titulacions	<p>Procés de Modificació de titulacions.</p> <p>Procés gestió de la informació pública i rendició de comptes (PS8)</p> <p>Procés d'Acreditació</p>

PARTICIPANTS EN EL PROCÉS	
Usuaris a qui aplica o afecta	Usuaris als que s'envia
<p>Equip de Govern</p> <p>Vicerector/a de Qualitat, Docència i Ocupabilitat</p> <p>Coordinació de Titulació</p> <p>Oficina de Qualitat Docent</p> <p>Comissió de centre</p> <p>Direcció del centre / Deganat</p> <p>Comissió Delegada de l'Equip de Govern</p> <p>Comissió d'Afers Acadèmics</p> <p>APSI</p> <p>OGID</p> <p>AQU</p>	<p>Àrea de Comunicació i Promoció</p> <p>AQU</p> <p>Administracions de centre</p> <p>Gestions Acadèmiques</p>

ENTRADES		PROVEÏDORS		SORTIDES/RESULTATS		USUARIS/CLIENTS	
D5. Informe de Seguiment de la Titulació IST		OOD, Centres, AQU		D2. Plantilla		Coordinadors de titulació	
D8. Informe de Seguiment del Centre		OOD, Equip de Govern, VR de Qualitat, Docència i Ocupabilitat		D5. Informe de Seguiment de la Titulació (IST)		OOD, Centres, AQU	
D13. Informe AQU de Seguiment de Titulacions (IAST) curs anterior		AQU		D8. Informe de Seguiment del Centre		OOD, Equip de Govern, VR de Qualitat, Docència i Ocupabilitat	
D14. Informe AQU de Seguiment d'Universitats (IASU) curs anterior		AQU		D11. Informe de Seguiment de la UAB		AQU, Equip de Govern, VR de Qualitat, Docència i Ocupabilitat	
Memòries de les titulacions acreditades		Centres		Actes d'aprovació dels informes		OOD	
Indicadors d'altres universitats		UNEIX/WINDDAT		D13. Informe AQU de Seguiment de Titulacions (IAST)		Coordinadors de titulació, Centres	
Resultats enquestes PAAD (PS9) Dades satisfacció grups interès (PS6)		OOD		D14. Informe AQU de Seguiment d'Universitats (IASU)		Equip de Govern, VR de Qualitat, Docència i Ocupabilitat, OOD	
Recomanacions pel seguiment de titulacions oficials (REACU, ANECA i AQU)		REACU , ANECA, AQU					
Evidències de les titulacions		Coordinadors de titulació, Centres					

PROVEÏDORS	REQUERIMENTS A PROVEÏDORS
OGID, APSI	Acompliment del calendari en l'elaboració i publicació d'indicadors i dades
Coordinadors i centres	Acompliment del calendari en l'elaboració i enviament dels informes IST i ISC
Coordinadors i centres	Elaboració dels informes segons les plantilles
Centres	Lliurament d'actes d'aprovació dels informes

CLIENTS	REQUERIMENTS DE CLIENTS
AQU	Acompliment del calendari de recepció dels informes IST i ISU
AQU	Acompliment de les recomanacions indicades a les guies

INDICADORS

Nom de l'indicador	Fórmula de càlcul	Freqüència i dimensió de càlcul	On es registra	Responsable de l'indicador	Objectiu dels indicadors
Nombre i percentatge d'informes de seguiment presentats en les dates previstes per la UAB	Informes presentats sobre el total d'informes a elaborar i percentatge	Per curs acadèmic i per centre	Registre (Excel) de la OQD	OQD	Conèixer l'acompliment del lliurament d'informes a la UAB
Nombre i percentatge d'informes de seguiment presentats en les dates previstes per AQU	Informes presentats sobre el total d'informes a elaborar i percentatge	Per curs acadèmic	Registre (Excel) de la OQD	OQD	Conèixer l'acompliment del lliurament d'informes a AQU
Evolució anual d'informes grau-màster	Evolució del nº de titulacions incloses al procés de seguiment , percentatge sobre el total ofert	Cada any, per centre	OQD (Excel)	OQD	Valorar el grau d'implementació del procés de seguiment
Nombre d'accions de millora proposades per àmbit, estat, tipologia	Volum d'accions de millora proposades	Per curs acadèmic, centre i tipologia i responsable	Registre (Access) de la OQD – "Seguiment de titulacions: Traçabilitat de les millores"	OQD	Planificar les accions de millora de la qualitat dels estudis a implementar
Nombre d'accions de millora proposades en informes anteriors que s'han portat a la pràctica en l'any en curs i percentatge d'acompliment	Volum i percentatge d'accions implementades sobre el total proposades en anys anteriors	Per curs acadèmic, centre i tipologia	Registre (Access) de la OQD – "Seguiment de titulacions: Traçabilitat de les millores"	OQD	Valorar el grau d'implementació de les accions de millora

MITJANS NECESSARIS
<p>BBDD i programes propis de la OOD</p> <p>Personal tècnic i administratiu (PAS)</p> <p>Plataforma de tramitació (Gestor Documental)</p> <p>DataWarehouse</p> <p>SIQ</p> <p>Aplicació /extranet AQU (https://extranet.aqu.cat)</p> <p>UNEIX</p> <p>WINDDAT</p>

REFERÈNCIES NORMATIVES	
Internes	Externes
Manual de Garantía de Qualitat	Guies AQU
Manual de processos del SGIQ	Guies ANECA
Calendari acadèmic-administratiu	Reial Decret 1393/2007 art 27 i 861/2010
	Marc per la verificació, el seguiment, la modificació i l'acreditació dels títols oficials (Juliol 2010 – AQU)
	Guia per al seguiment de les titulacions oficials de grau i màster (Maig 2011)
	RD 99/2001 Protocolo para el seguimiento y la renovación de la acreditación de los títulos universitarios oficiales (Junio 2010 - Comisión SATUO)
	Estàndards i directrius europeus per l'assegurament de la qualitat en l'Espai europeu d'educació superior (Abril 2006)

Revisió del procés

Com es revisarà el procés

La revisió es farà conforme el procés de revisió aprovat en Comitè de Direcció xxx de 2013.

Cada 6 mesos el responsable de procés farà un informe de revisió, es validarà per la Cap de la OQD i s'eleva al Comitè de Direcció.

Control de canvis d'aquest procés

Edició	Descripció dels canvis respecte edició precedent
00	Edició inicial. Data.

Llistat de distribució

Com es comunicaran els canvis

El responsable de procés enviarà un e-mail als participants en el procés informant que el procés ha estat modificat i que la nova versió serà a la intranet.

Indicadors del procés de Seguiment de titulacions de Grau i de Màster Universitari

Indicadors del procés de Seguiment de titulacions de Grau i de Màster Universitari

Número d'informes de seguiment (IST) presentats de Graus i de MU

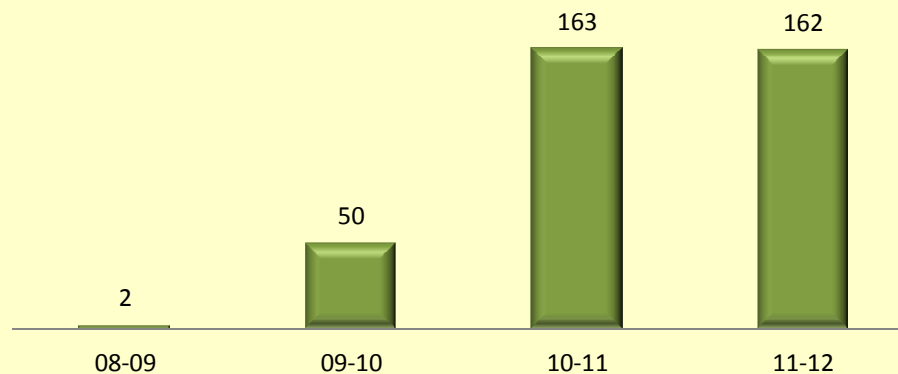

Informes de seguiment de Graus

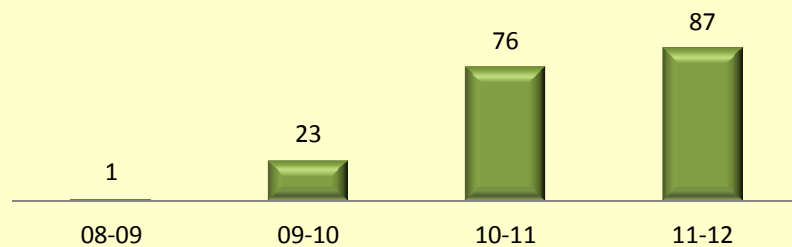

Informes de seguiment de MU

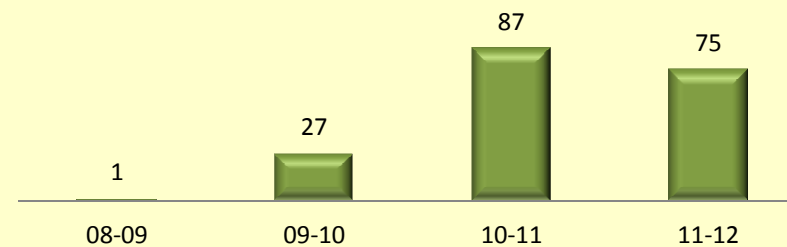

Indicadors del procés de Seguiment de titulacions de Grau i de Màster Universitari

IST sobre titulacions vigents (coordinats UAB)

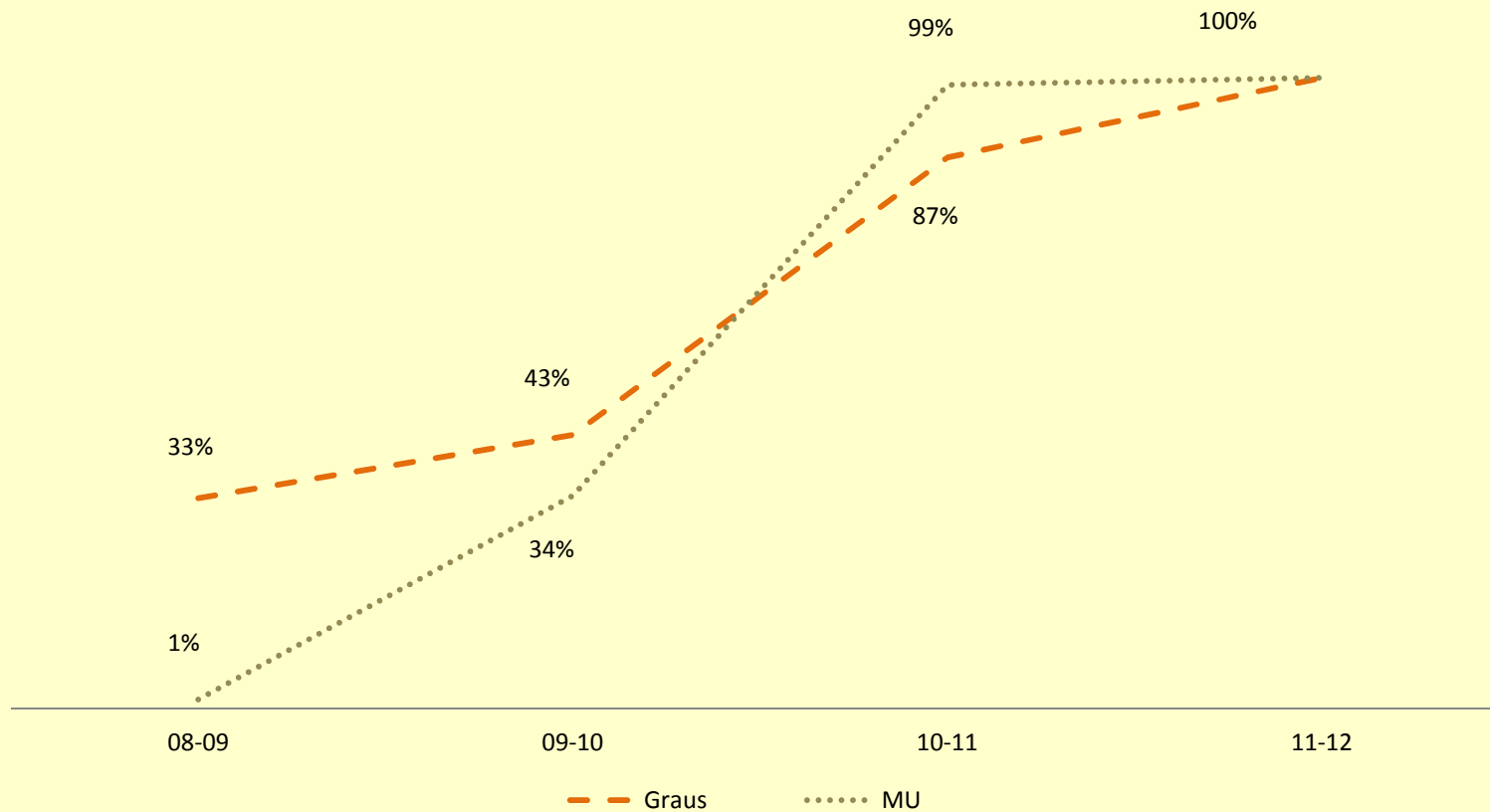

Indicadors del procés de Seguiment de titulacions de Grau i de Màster Universitari

Evolució publicació IST 11/12



Indicadors del procés de Seguiment de titulacions de Grau i de Màster Universitari

Evolució publicació IST Centres Propis 11/12

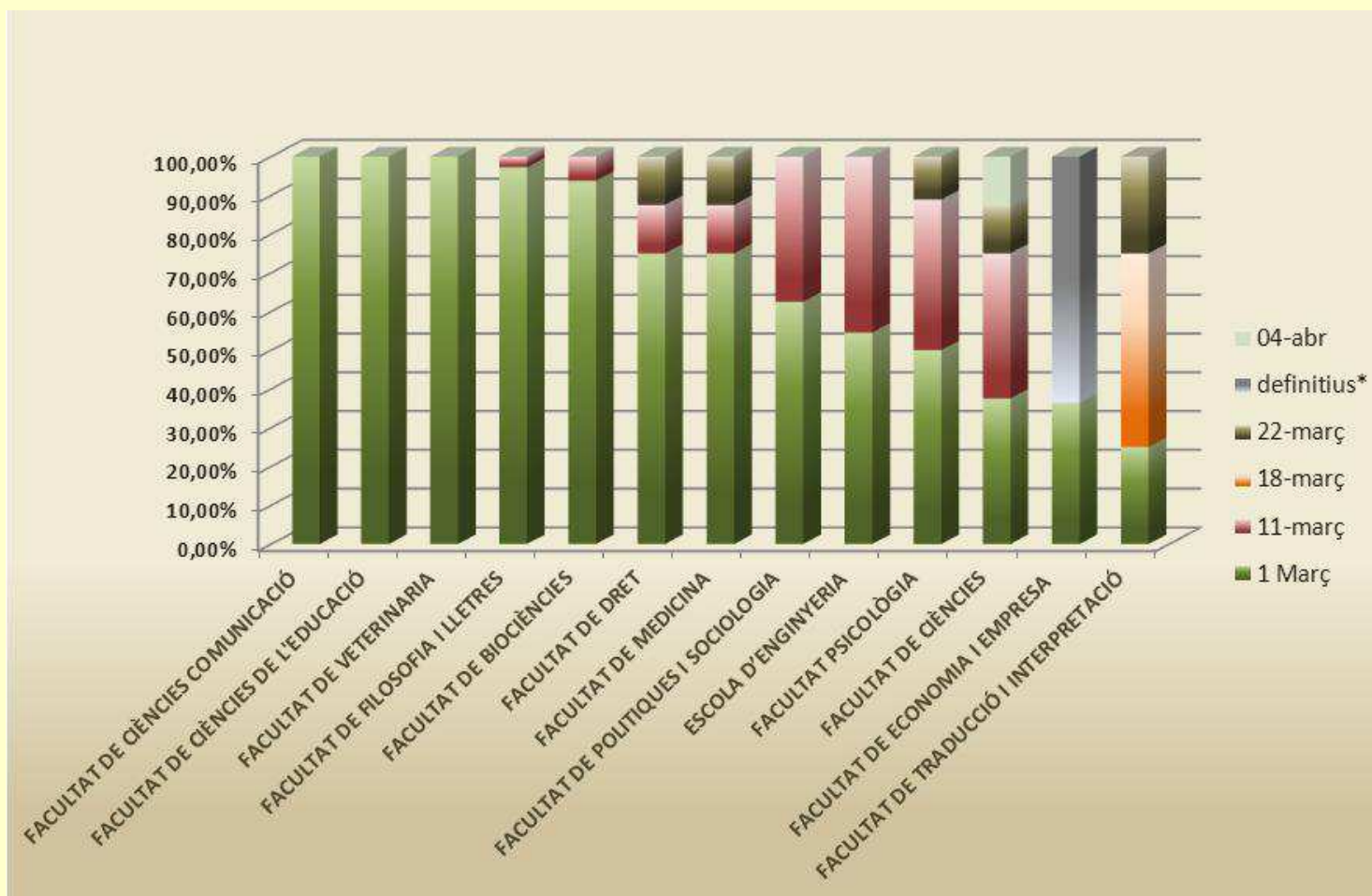

Indicadors del procés de Seguiment de titulacions de Grau i de Màster Universitari

Mitjana de propostes de millora presentades per titulació GRAUS

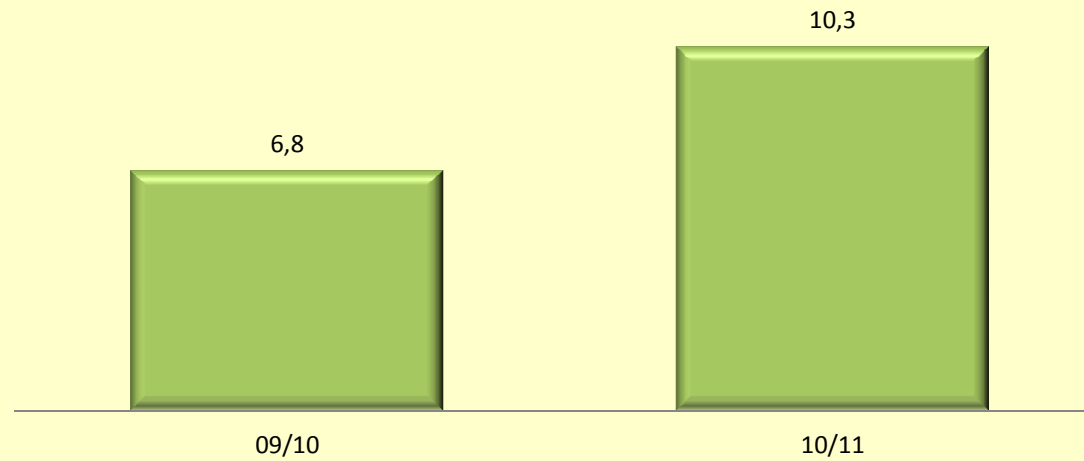

Indicadors del procés de Seguiment de titulacions de Grau i de Màster Universitari

Millores per tipologies GRAUS 09/10

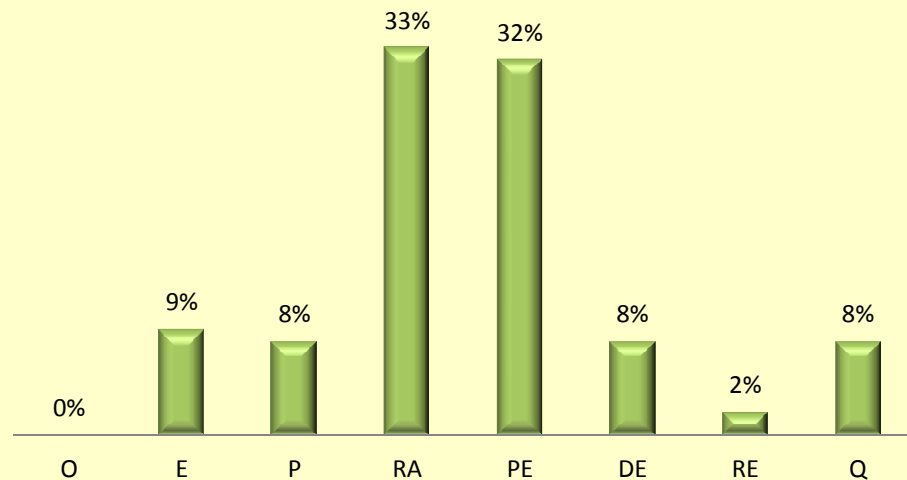

Millores per tipologies GRAUS 10/11

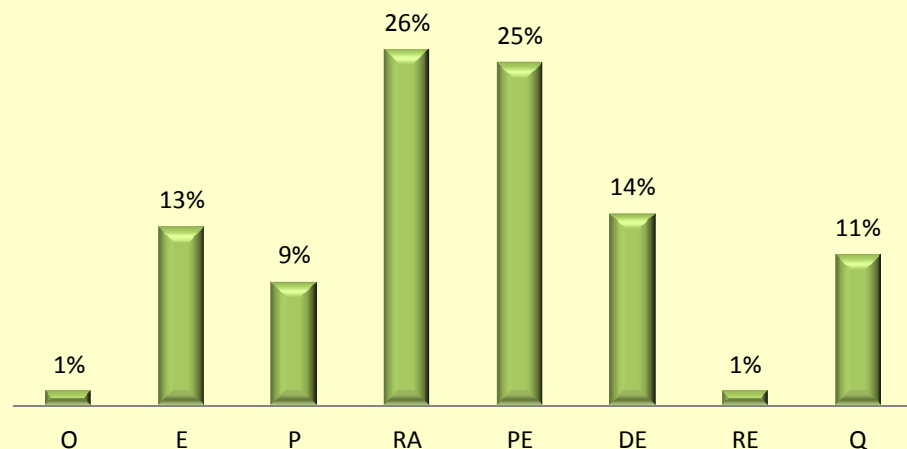

O - Justificació i objectius de la titulació

E - Entrada d'estudiants

P - Professorat

RA - Recursos d'aprenentatge

(Infraestructures, espais, mobiliari, biblioteques, aules informàtiques, campus virtual, material científic, PAS de suport)

PE - Planificació dels ensenyaments

(Horaris, reserves sales, guies docents, accés públic, mecanismes i/o criteris d'avaluació, planificació de les pràctiques externes i dels TFG i TFM)

DE - Desenvolupament dels ensenyaments

RE - Resultats acadèmics

Q - Sistema intern de Qualitat

Indicadors del procés de Seguiment de titulacions de Grau i de Màster Universitari

Responsable millores GRAUS 09-10

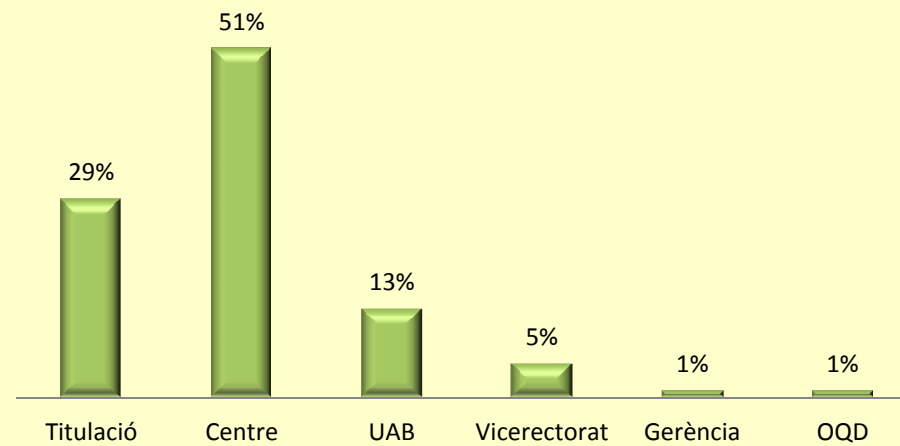

Responsable millores GRAUS 10-11

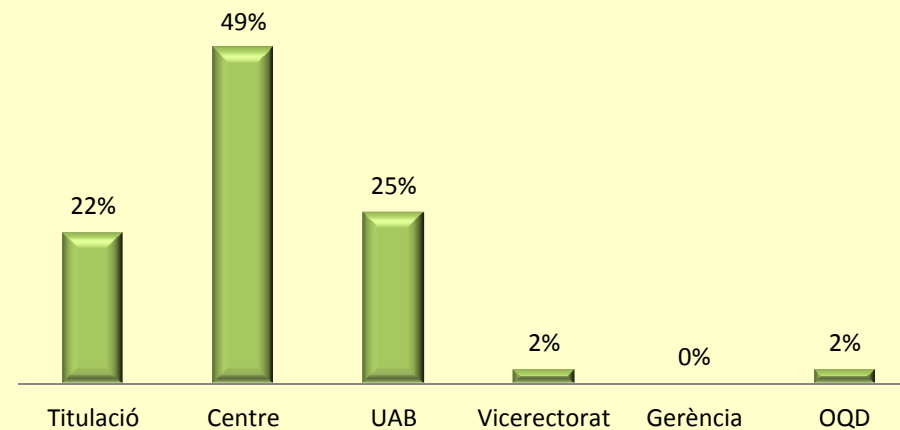

Indicadors del procés de Seguiment de titulacions de Grau i de Màster Universitari

Informes d'avaluació AQU del seguiment de titulacions

