

UAB

Universitat Autònoma de Barcelona

FACULTAT DE CIENCIA POLITICA I SOCIOLOGIA

**MANUAL DE PROCESSOS DEL SISTEMA DE GARANTIA INTERN DE
QUALITAT**

ANNEX

Procés PC7. Seguiment, avaluació i millora de les titulacions.

| Responsable de l'elaboració | Responsable de l'aprovació | Data d'aprovació |
|--|---------------------------------------|-------------------------|
| Àlex Casademunt Monfort | Junta de Facultat | |

1. Objectiu

L'objectiu d'aquest procés és sistematitzar els passos que s'han de seguir per avaluar el funcionament dels graus i màsters que s'imparteixen en la Facultat de Ciències Polítiques i Sociologia (FCPiS).

Es tracta d'un procés clau en l'assegurament de la qualitat dels programes formatius ja que és on s'analitza contínuament l'estat de les titulacions, on es detectaran les disfuncions més importants i d'on han de sorgir les mesures correctores, les mesures preventives i les propostes de millora necessàries per a la consecució d'uns programes formatius amb la qualitat que requereix la societat.

2. Àmbit d'aplicació

Tots els Graus i Màsters de la FCPiS.

3. Propietat del procés

El propietari del procés és el responsable de Qualitat de la FCPiS, que s'encarrega de la supervisió, seguiment i millora del procés i proposa a l'Equip de Deganat de la FCPiS les modificacions que estima necessàries

4. Documentació associada (inputs)

| |
|---|
| Memòries de les titulacions acreditades (PE3). |
| Plantilla de l'Informe de Seguiment de les Titulacions (IST), aprovada per les comissions delegades del Consell de Govern corresponent. |
| Indicadors sobre la titulació recollits en el Gestor Documental del SGIQ de la UAB (PS9). |
| Resultats de les Enquestes d'Avaluació de l'Activitat Docent. |
| Dades sobre l'ocupabilitat dels estudiants egressats. |
| Guia per al seguiment de titulacions oficials de grau i màsters (AQU Catalunya). |
| Indicadors UNEIX referents a altres universitats del sistema d'ensenyament superior català. |

5. Documentació generada (ouputs)

| |
|--|
| Actes de les reunions de la Comissió de treball encarregada de l'elaboració de l'Informe de seguiment de les titulacions (graus i màsters oficials). |
| Informe anual de seguiment de cada titulació segons model AQU Catalunya. |
| Informe anual de seguiment de la FCPiS segons model AQU Catalunya. |
| Actes de la Comissió d'Ordenació Acadèmica i de la Junta de Facultat. |

6. Revisió i millora

El procés es revisarà periòdicament en funció dels resultats obtinguts en cada curs acadèmic. La revisió i la implantació de les millores recau sobre el responsable de Qualitat de la FCPiS.

Es revisaran fonamentalment els següents aspectes:

- A. Contingut/disseny de l'informe d'avaluació per adequar-lo als requeriments de l'AQU.
- B. Implantació de les millores proposades en els anteriors informes de titulació.
- C. Terminis de lliurament dels diferents informes.
- D. Calendari de reunions de les comissions de docència de les titulacions i les comissions delegades de la Junta de Facultat.
- E. Funcionament del sistema d'informació pública (transparència).

7. Indicadors

- Nombre d'informes presentats.
- Nombre d'accions de millora proposades.
- Nombre d'accions de millora proposades amb anterioritat i posades en marxa.

8. Desenvolupament del procés

La UAB comunica el calendari d'elaboració dels informes de seguiment de les titulacions (ISTs) i l'informe de seguiment de la FCPiS (ISF). A partir d'aquest, la Comissió de treball de Seguiment dels Informes de Titulació (CtSIT), formada pel/per la vicedegà/na d'Ordenació Acadèmica, el/la vicedegà/na d'Estudis de Postgrau i els coordinadors de les diferents titulacions, estableix un calendari de treball propi per elaborar correctament l'informe i de tenir-ho disponible a la data establerta des del govern de la UAB.

8.1.Elaboració de l'Informe de Seguiment de les Titulacions (IST)

La responsabilitat de l'elaboració dels IST(s) correspon als coordinadors de les titulacions i es fa a partir de les informacions obtingudes del gestor documental del SGIQ.

Aquest conjunt d'informació inclou:

- Els indicadors de seguiment de la qualitat dels programes formatius recomanats per les agències d'avaluació externes.
- Un conjunt d'indicadors propis i interns de la UAB que es posen a disposició dels coordinadors de les titulacions per a facilitar la seva tasca.

L'informe de seguiment de cadascuna de les titulacions s'elabora seguint les pautes indicades des de l'Equip de Deganat i des de la Comissió de treball de Seguiment dels Informes de Titulació (CtSIT).

En primer lloc la CtSIT estableix un calendari de treball que consta de les següents dates:

- Data de lliurament de la primera versió de l'informe.
- Data de la reunió per analitzar, comentar i estudiar l'informe i per decidir les propostes de millora i avaluar les ja realitzades.
- Data de lliurament de la versió corregida i millorada d'acord amb el que s'ha comentat i decidit en la reunió anterior.
- Data per lliurar els informes als departament per a la seva consulta i al degà/na per a la seva supervisió.
- Data per a fer canvis en els informes, si es considera convenient, en funció dels suggeriments fets pels departaments.
- Data per lliurar els informes als membres de la Comissió d'Ordenació Acadèmica de la FCPiS i als membres de la Comissió de Màster de la FCPiS.

Una vegada aprovat, l'informe es remet a l'Equip de Deganat i es guarda en el Gestor Documental. L'Oficina de Qualitat Docent (OQD) de la UAB el posa a disposició d'AQU i el fa públic, des del curs acadèmic 2012-2013, al [web](#) de la UAB.

8.2. Elaboració de l'Informe de Seguiment de la Facultat (ISF)

L'Equip de Deganat de la FCPiS revisa els ISTs i elabora una proposta d'ISF que es debat i aprova en la Comissió d'Ordenació Acadèmica de la FCPiS. Una vegada aprovat, l'Equip de Deganat el remet a els coordinadors de les titulacions que s'imparteixen a la FCPiS i a l'OQD de la UAB.

L'OQD realitza una revisió tècnica de l'informe i l'envia al Grup de Treball Acadèmic de la UAB que és el responsable d'elaborar una proposta d'Informe de Seguiment

de la UAB. L'informe de seguiment de la FCPiS (ISF) es guarda en el Gestor Documental.

8.3. Elaboració de l'Informe de Seguiment de la UAB

El Grup de Treball Acadèmic de la UAB s'encarrega d'elaborar la proposta de l'informe de seguiment de la UAB.

8.4. Difusió dels Informes

Els ISTs de la FCPiS i l'ISF estan disponibles al Gestor Documental de la UAB, al qual tenen accés l'Equip Deganal de la FCPiS i els equips de coordinació de les titulacions. Els informes de seguiment es publiquen al [web](#) de la UAB. Una versió més reduïda de l'ISTs i l'ISF es publica al web de la FCPiS.

8.5. Implantació de les millores

La responsabilitat de la implantació de les millores proposades en els ISTs i en el ISF recau en:

- *Els coordinadors de titulació, responsables de desenvolupar les accions de millora* directament vinculades al desenvolupament dels estudis.
- L'Equip de Deganat que és el responsable de desenvolupar el pla de millora que s'ha d'aplicar a la FCPiS.
- L'Equip de Govern de la UAB que és el responsable de desenvolupar les accions per a la implantació de les millores que correspon a la UAB.

8.6. Participació dels grups d'interès

| Grups d'interès | Forma de participació |
|---|---|
| Estudiants, professors i PAS relacionat amb les titulacions | Els estudiants mitjançant els seus representants en la Comissió d'Ordenació Acadèmica de la FCPiS. Estudiants, professors i PAS mitjançant les converses directes amb els coordinadors de titulació. |
| Estudiants, professors, coordinadors, directors de departament i degà | Mitjançant els debats a la Comissió d'Ordenació Acadèmica de la FCPiS. Debats a les comissions delegades del Consell de Govern. Els departaments |

| | |
|-------------------------------|--|
| | mitjançant la possibilitat de consultar i comentar els ISTs i l'ISF. |
| Agents Socials | Mitjançant els informes de les pràctiques externes curriculars. |
| Agències d'avaluació externes | Analitzant els ISTs de la UAB. |

8.7. Informació pública

Es publiquen els informes de seguiment complets al [web](#) de la UAB.

Addicionalment els indicadors acadèmics més significatius generats durant el seguiment es visualitzen públicament a la fitxa de la titulació, que és accessible a través del portal UAB i que recull tota la informació pública sobre la titulació.

8.8. La rendició de comptes

La rendició de comptes queda assegurada:

Mitjançant la convocatòria de la Comissió d'Ordenació Acadèmica de la FCPiS, que ha d'aprovar els informes.

Mitjançant el lliurament dels ISTs i l'ISF a l'Equip de Govern de la UAB.

UAB

Universitat Autònoma de Barcelona

Seguiment de les Titulacions de Graus i Màsters Universitaris de la UAB

Versió 1

Aprovat pel Comitè de Direcció en data 4 de setembre 2013

Oficina de Qualitat Docent

Àrea d'Organització i de Planificació

Índex

• Gràfics del procés

| | |
|---|----------------|
| ▪ Cicle de vida de la titulació..... | Pàg. 3 |
| ▪ Procés principal: <i>Seguiment de Titulacions</i> | Pàg. 4 |
| - SP1. <i>Organitzar i proporcionar/difondre les dades actualitzades per al Seguiment de Titulacions.</i> | Pàg. 5 |
| - SP2. <i>Preparar el Gestor Documental</i> | Pàg. 6 |
| - SP3. <i>Elaboració Informe Seguiment de Titulació</i> | Pàg. 7 |
| - SP4. <i>Elaboració Informe Seguiment de Centre</i> | Pàg. 8 |
| - SP5. <i>Elaboració Informe Seguiment de la UAB</i> | Pàg. 9 |
| | |
| Índex d'activitats del procés | Pàg. 10 |
| Documentació relacionada amb el procés | Pàg. 16 |
| Pla d'acció | Pàg. 17 |
| Definició, revisió i aprovació del procés | Pàg. 19 |
| Annex 2: Propostes de millora pel circuit DATA – SIQ | Pàg. 20 |

Cicle de vida de la titulació

Processos

Verificació

Seguiment

Modificació

Acreditació

Preparació prèvia

Llançament del procés

Elaboració IST ICS i ISU

Difusió informes i tancament
expedient

Procés principal: Seguiment de les Titulacions de Graus i Màsters Universitaris de la UAB

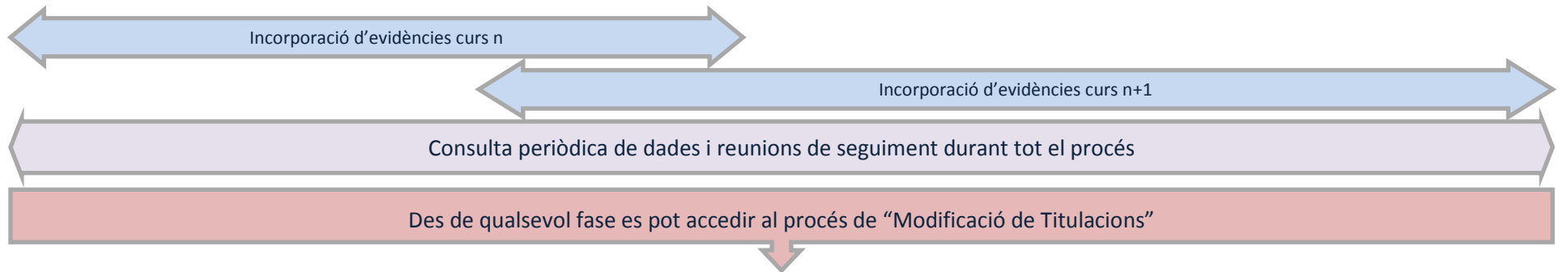
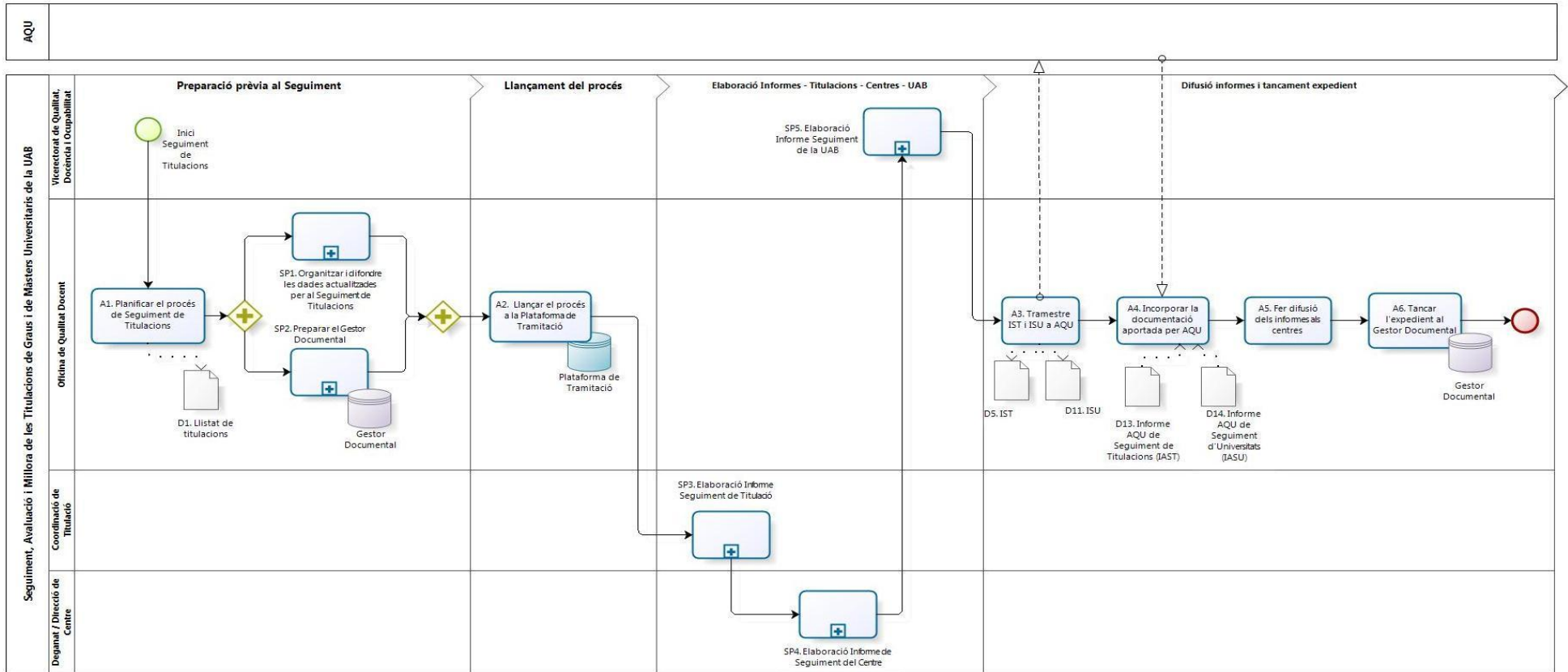



SP1. Organitzar i difondre les dades actualitzades per al Seguiment de Titulacions

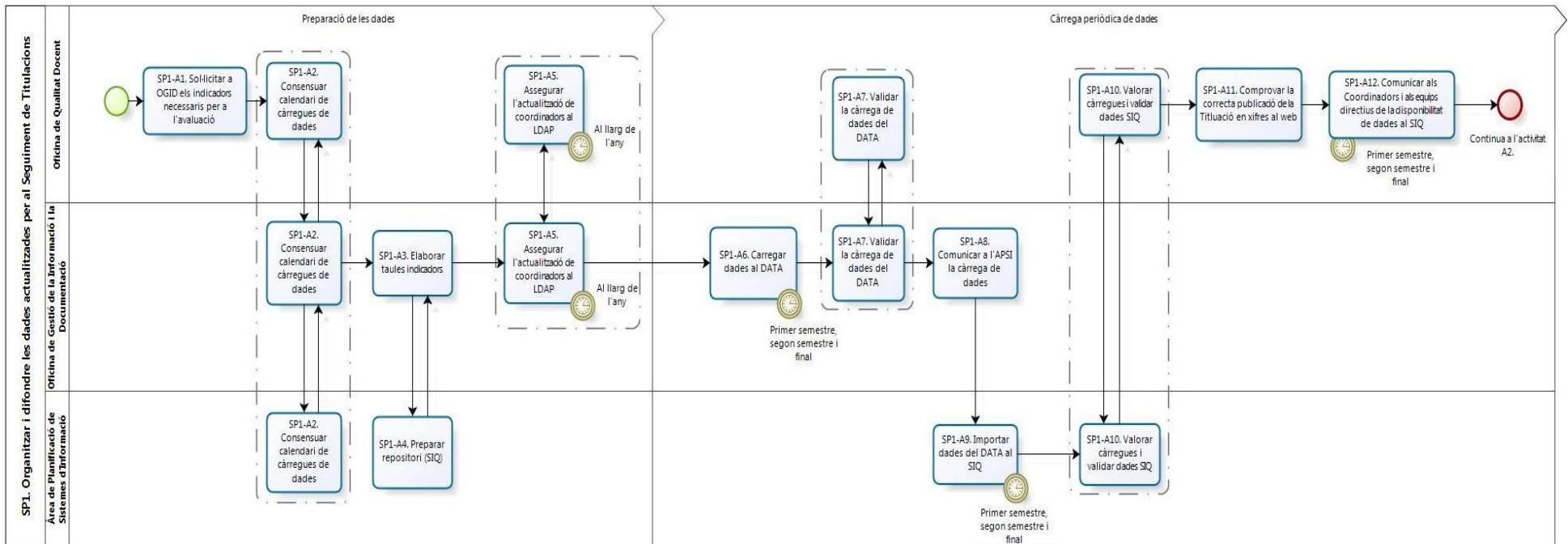



SP2. Preparar el Gestor Documental

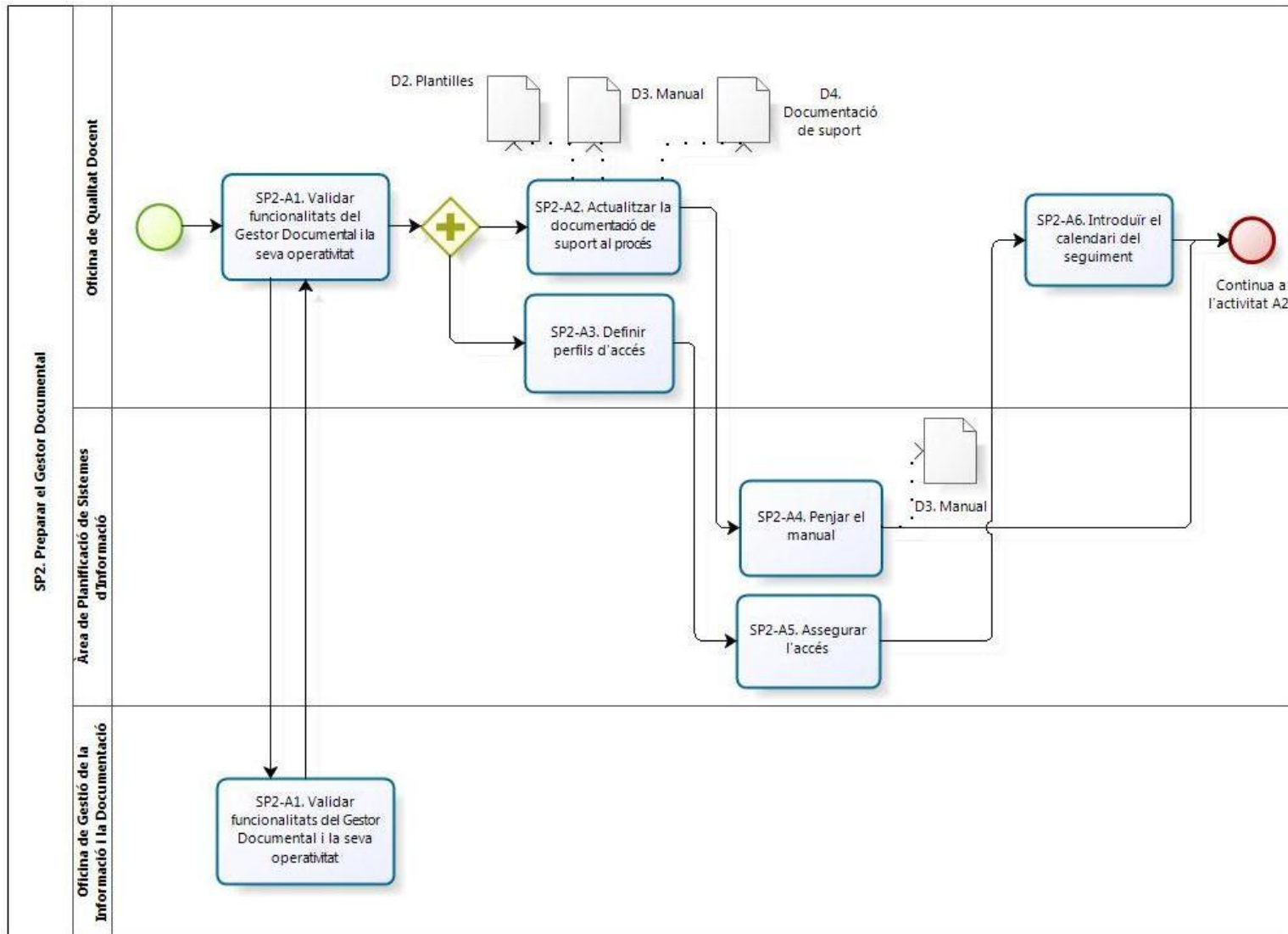



SP3. Elaboració Informe de Seguiment de Titulació

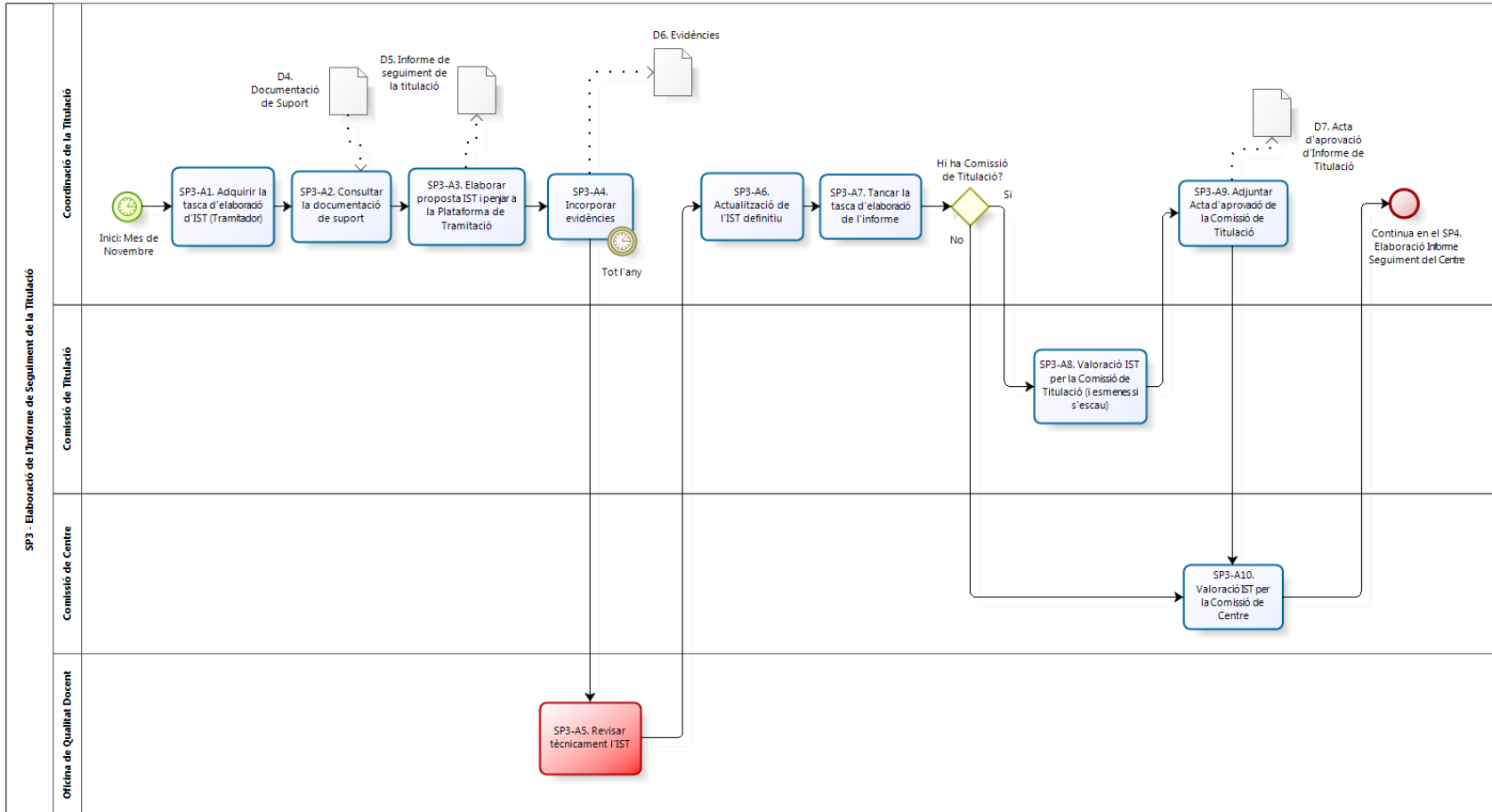



SP4. Elaboració Informe de Seguiment de Centre

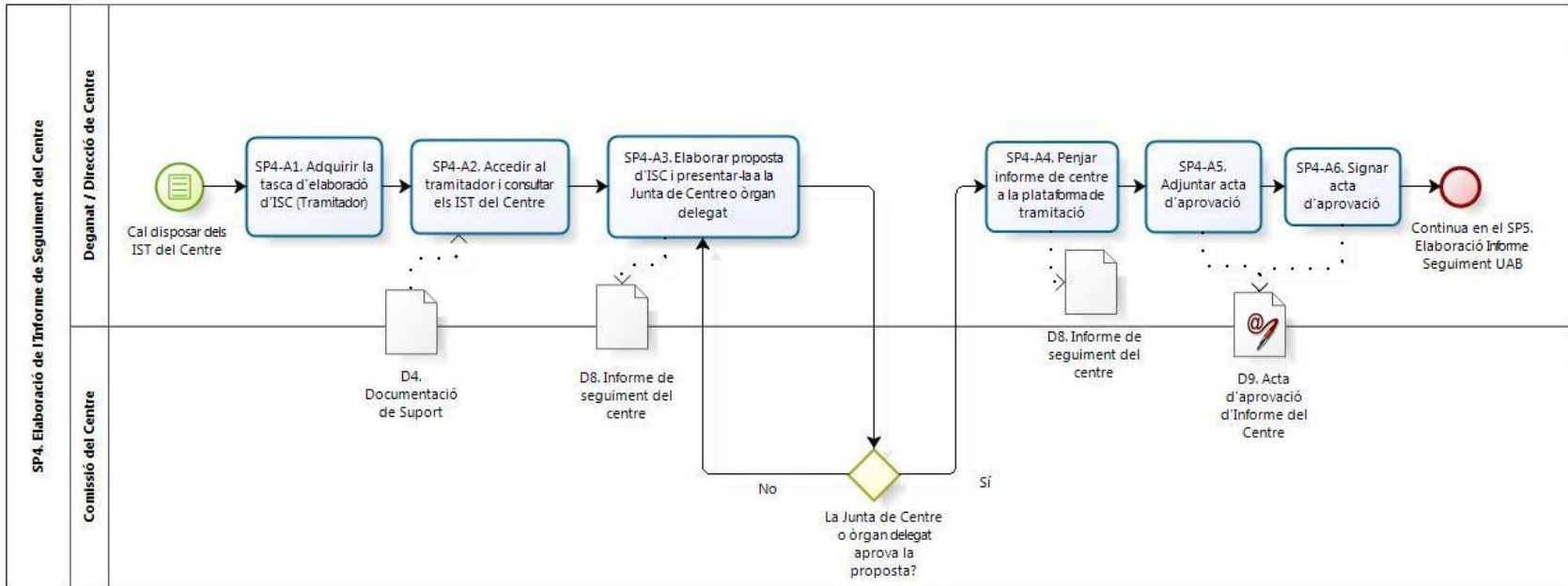



SP5. Elaboració Informe de Seguiment de la UAB

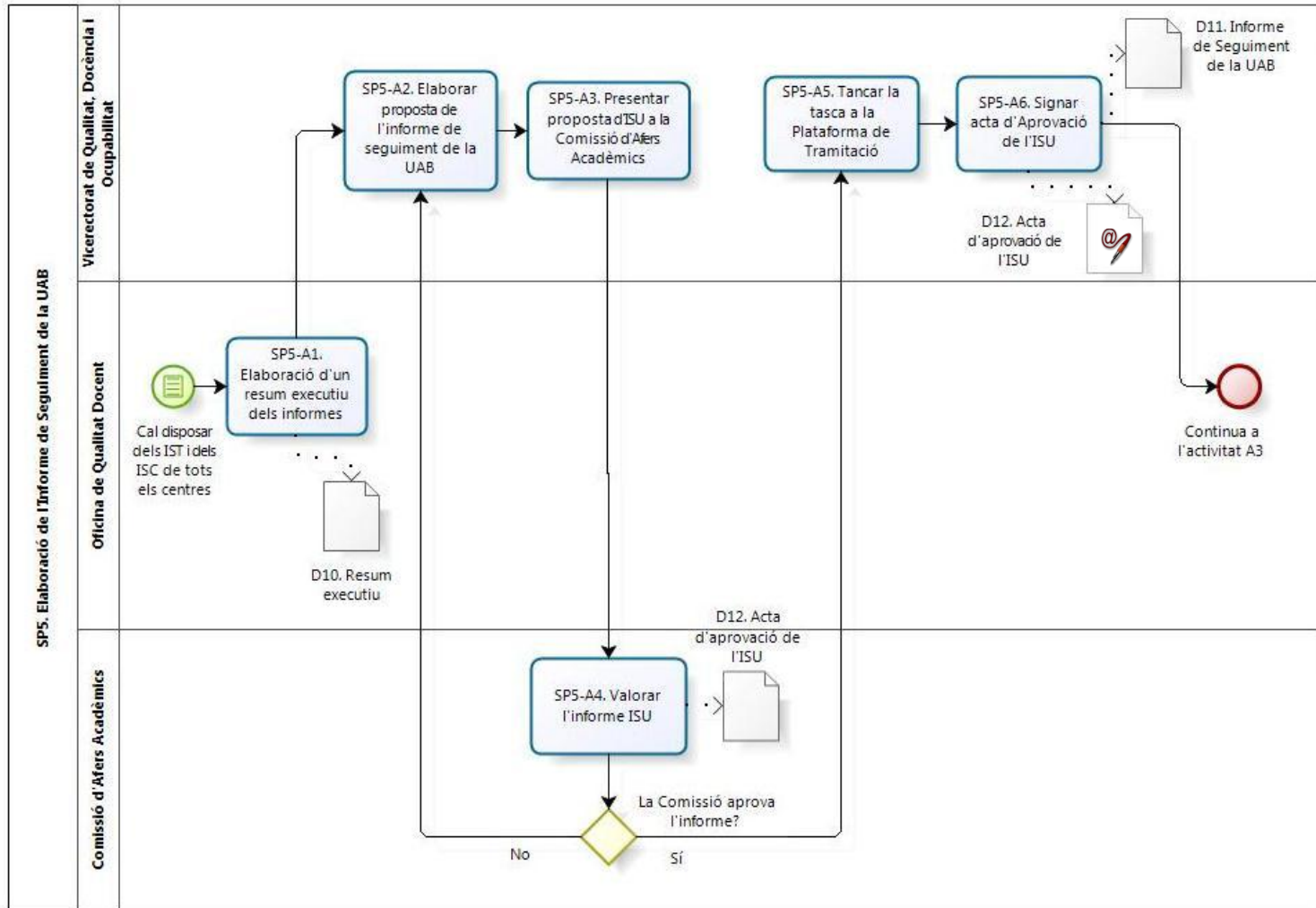

Documentació relacionada

| NOM DEL DOCUMENT | RESPONSABLE | LLOC ARXIU | TEMPS RETENCIÓ |
|---|---|------------|----------------|
| D1. Llistat de Titulacions | OQD | | |
| D2. Plantilles | OQD | | |
| D3. Manual quin? | OQD | | |
| D4. Documentació de Suport | OQD | | |
| D5. Informe de seguiment de la titulació (IST) | Coordinadors de Titulació | | |
| D6. Evidències | Coordinadors de Titulació | | |
| D7. Acta d'aprovació d'Informe de Titulació | Comissió de Centre | | |
| D8. Informe de seguiment del centre | Director de Centre / Degà | | |
| D9. Acta d'aprovació d'Informe del Centre | Director de Centre / Degà | | |
| D10. Resum executiu ISU | OQD | | |
| D11. Informe de Seguiment de la UAB (ISU) | Vicerectorat de Qualitat, Docència i Ocupabilitat | | |
| D12. Acta d'aprovació de l'ISU | Vicerectorat de Qualitat, Docència i Ocupabilitat | | |
| D13. Informe AQU de Seguiment de Titulacions (IAST) | AQU | | |
| D14. Informe AQU de Seguiment d'Universitats (IASU) | AQU | | |

Procés: SEGUIMENT DE TITULACIONS

FITXA DEL PROCÉS

| | | |
|--|---|---|
| Àrea d'Organització i Planificació | TÍTOL DEL PROCÉS SEGUIMENT DE TITULACIONS | VERSÍO 1 |
| | TIPUS DE PROCÉS <i>clau</i> | PROPIETARI DEL PROCÉS: Oficina de Qualitat Docent (OOD) |

| Elaborat per | Revisat per | Validat per | Aprovat per |
|--|------------------------|----------------------|--|
| Cap de Projecte – Àrea Organització i Planificació | Responsable del Procés | Cap d'Àrea client | Cap d'Àrea client |
| Sílvia París | Mari Pau Álvarez | Montserrat Peregrina | Vicerectora de Qualitat, Docència i Ocupabilitat |
| Data final elaboració | Data revisió | Data validació | Data aprovació |

OBJECTIU DEL PROCÉS

Garantir l'anàlisi continuada del desenvolupament de les titulacions implantades i la recollida de propostes de millora, seguint els estàndards de qualitat i d'acord amb els requeriments normatius i el calendari establerts.

| LÍMITS DEL PROCÉS | |
|--------------------------------------|--|
| Inici | Final |
| Procés de Verificació de titulacions | <p>Procés de Modificació de titulacions.</p> <p>Procés gestió de la informació pública i rendició de comptes (PS8)</p> <p>Procés d'Acreditació</p> |

| PARTICIPANTS EN EL PROCÉS | |
|---|---|
| Usuaris a qui aplica o afecta | Usuaris als que s'envia |
| <p>Equip de Govern</p> <p>Vicerector/a de Qualitat, Docència i Ocupabilitat</p> <p>Coordinació de Titulació</p> <p>Oficina de Qualitat Docent</p> <p>Comissió de centre</p> <p>Direcció del centre / Deganat</p> <p>Comissió Delegada de l'Equip de Govern</p> <p>Comissió d'Afers Acadèmics</p> <p>APSI</p> <p>OGID</p> <p>AQU</p> | <p>Àrea de Comunicació i Promoció</p> <p>AQU</p> <p>Administracions de centre</p> <p>Gestions Acadèmiques</p> |

| ENTRADES | | PROVEÏDORS | | SORTIDES/RESULTATS | | USUARIS/CLIENTS | |
|--|--|---|--|---|--|---|--|
| D5. Informe de Seguiment de la Titulació IST | | OOD, Centres, AQU | | D2. Plantilla | | Coordinadors de titulació | |
| D8. Informe de Seguiment del Centre | | OOD, Equip de Govern, VR de Qualitat, Docència i Ocupabilitat | | D5. Informe de Seguiment de la Titulació (IST) | | OOD, Centres, AQU | |
| D13. Informe AQU de Seguiment de Titulacions (IAST) curs anterior | | AQU | | D8. Informe de Seguiment del Centre | | OOD, Equip de Govern, VR de Qualitat, Docència i Ocupabilitat | |
| D14. Informe AQU de Seguiment d'Universitats (IASU) curs anterior | | AQU | | D11. Informe de Seguiment de la UAB | | AQU, Equip de Govern, VR de Qualitat, Docència i Ocupabilitat | |
| Memòries de les titulacions acreditades | | Centres | | Actes d'aprovació dels informes | | OOD | |
| Indicadors d'altres universitats | | UNEIX/WINDDAT | | D13. Informe AQU de Seguiment de Titulacions (IAST) | | Coordinadors de titulació, Centres | |
| Resultats enquestes PAAD (PS9) Dades satisfacció grups interès (PS6) | | OOD | | D14. Informe AQU de Seguiment d'Universitats (IASU) | | Equip de Govern, VR de Qualitat, Docència i Ocupabilitat, OOD | |
| Recomanacions pel seguiment de titulacions oficials (REACU, ANECA i AQU) | | REACU , ANECA, AQU | | | | | |
| Evidències de les titulacions | | Coordinadors de titulació, Centres | | | | | |

| PROVEÏDORS | REQUERIMENTS A PROVEÏDORS |
|------------------------|---|
| OGID, APSI | Acompliment del calendari en l'elaboració i publicació d'indicadors i dades |
| Coordinadors i centres | Acompliment del calendari en l'elaboració i enviament dels informes IST i ISC |
| Coordinadors i centres | Elaboració dels informes segons les plantilles |
| Centres | Lliurament d'actes d'aprovació dels informes |

| CLIENTS | REQUERIMENTS DE CLIENTS |
|---------|---|
| AQU | Acompliment del calendari de recepció dels informes IST i ISU |
| AQU | Acompliment de les recomanacions indicades a les guies |
| | |
| | |

INDICADORS

| Nom de l'indicador | Fórmula de càlcul | Freqüència i dimensió de càlcul | On es registra | Responsable de l'indicador | Objectiu dels indicadors |
|--|---|---|--|----------------------------|---|
| Nombre i percentatge d'informes de seguiment presentats en les dates previstes per la UAB | Informes presentats sobre el total d'informes a elaborar i percentatge | Per curs acadèmic i per centre | Registre (Excel) de la OQD | OQD | Conèixer l'acompliment del lliurament d'informes a la UAB |
| Nombre i percentatge d'informes de seguiment presentats en les dates previstes per AQU | Informes presentats sobre el total d'informes a elaborar i percentatge | Per curs acadèmic | Registre (Excel) de la OQD | OQD | Conèixer l'acompliment del lliurament d'informes a AQU |
| Evolució anual d'informes grau-màster | Evolució del nº de titulacions incloses al procés de seguiment , percentatge sobre el total ofert | Cada any, per centre | OQD (Excel) | OQD | Valorar el grau d'implementació del procés de seguiment |
| Nombre d'accions de millora proposades per àmbit, estat, tipologia | Volum d'accions de millora proposades | Per curs acadèmic, centre i tipologia i responsable | Registre (Access) de la OQD – "Seguiment de titulacions: Traçabilitat de les millores" | OQD | Planificar les accions de millora de la qualitat dels estudis a implementar |
| Nombre d'accions de millora proposades en informes anteriors que s'han portat a la pràctica en l'any en curs i percentatge d'acompliment | Volum i percentatge d'accions implementades sobre el total proposades en anys anteriors | Per curs acadèmic, centre i tipologia | Registre (Access) de la OQD – "Seguiment de titulacions: Traçabilitat de les millores" | OQD | Valorar el grau d'implementació de les accions de millora |

| MITJANS NECESSARIS |
|--|
| <p>BBDD i programes propis de la OOD</p> <p>Personal tècnic i administratiu (PAS)</p> <p>Plataforma de tramitació (Gestor Documental)</p> <p>DataWarehouse</p> <p>SIQ</p> <p>Aplicació /extranet AQU (https://extranet.aqu.cat)</p> <p>UNEIX</p> <p>WINDDAT</p> |

| REFERÈNCIES NORMATIVES | |
|---|---|
| Internes | Externes |
| <p>Manual de Garantía de Qualitat</p> <p>Manual de processos del SGIQ</p> <p>Calendari acadèmic-administratiu</p> | <p>Guies AQU</p> <p>Guies ANECA</p> <p>Reial Decret 1393/2007 art 27 i 861/2010</p> <p>Marc per la verificació, el seguiment, la modificació i l'acreditació dels títols oficials (Juliol 2010 – AQU)</p> <p>Guia per al seguiment de les titulacions oficials de grau i màster (Maig 2011)</p> <p>RD 99/2001</p> <p>Protocolo para el seguimiento y la renovación de la acreditación de los títulos universitarios oficiales (Junio 2010 - Comisión SATUO)</p> <p>Estàndards i directrius europeus per l'assegurament de la qualitat en l'Espai europeu d'educació superior (Abril 2006)</p> |

Revisió del procés

Com es revisarà el procés

La revisió es farà conforme el procés de revisió aprovat en Comitè de Direcció xxx de 2013.

Cada 6 mesos el responsable de procés farà un informe de revisió, es validarà per la Cap de la OQD i s'eleva al Comitè de Direcció.

Control de canvis d'aquest procés

| Edició | Descripció dels canvis respecte edició precedent |
|--------|--|
| 00 | Edició inicial. Data. |
| | |

Llistat de distribució

Com es comunicaran els canvis

El responsable de procés enviarà un e-mail als participants en el procés informant que el procés ha estat modificat i que la nova versió serà a la intranet.

**Indicadors del procés de
Seguiment de titulacions de Grau i de Màster Universitari**

Indicadors del procés de Seguiment de titulacions de Grau i de Màster Universitari

Número d'informes de seguiment (IST) presentats de Graus i de MU

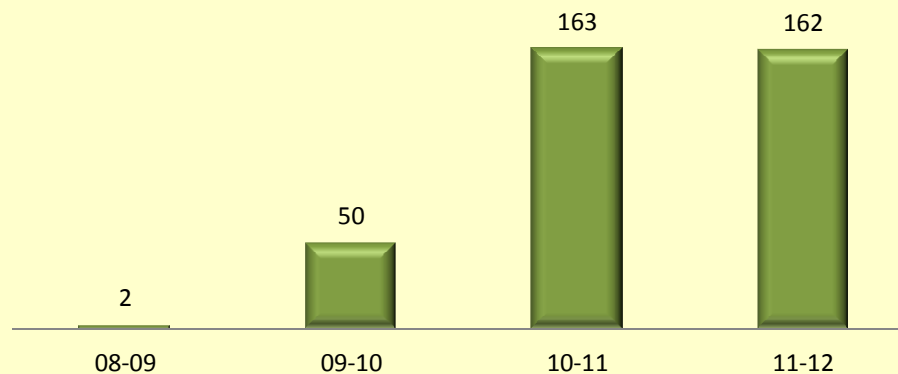

Informes de seguiment de Graus

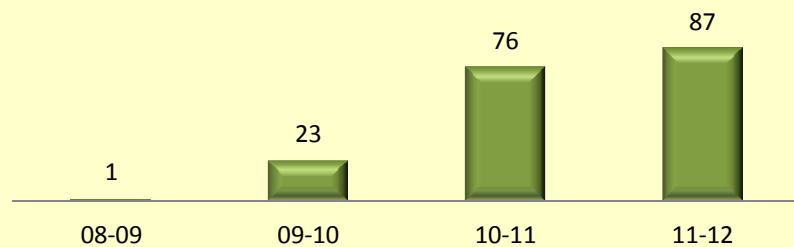

Informes de seguiment de MU

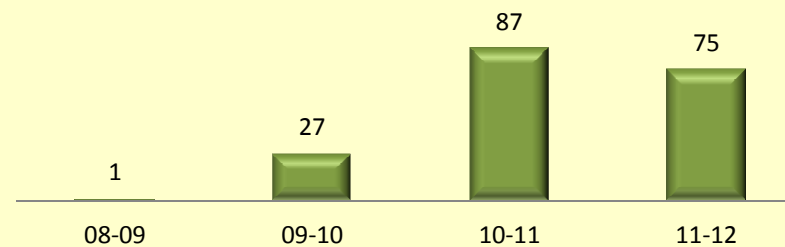

Indicadors del procés de Seguiment de titulacions de Grau i de Màster Universitari

IST sobre titulacions vigents (coordinats UAB)

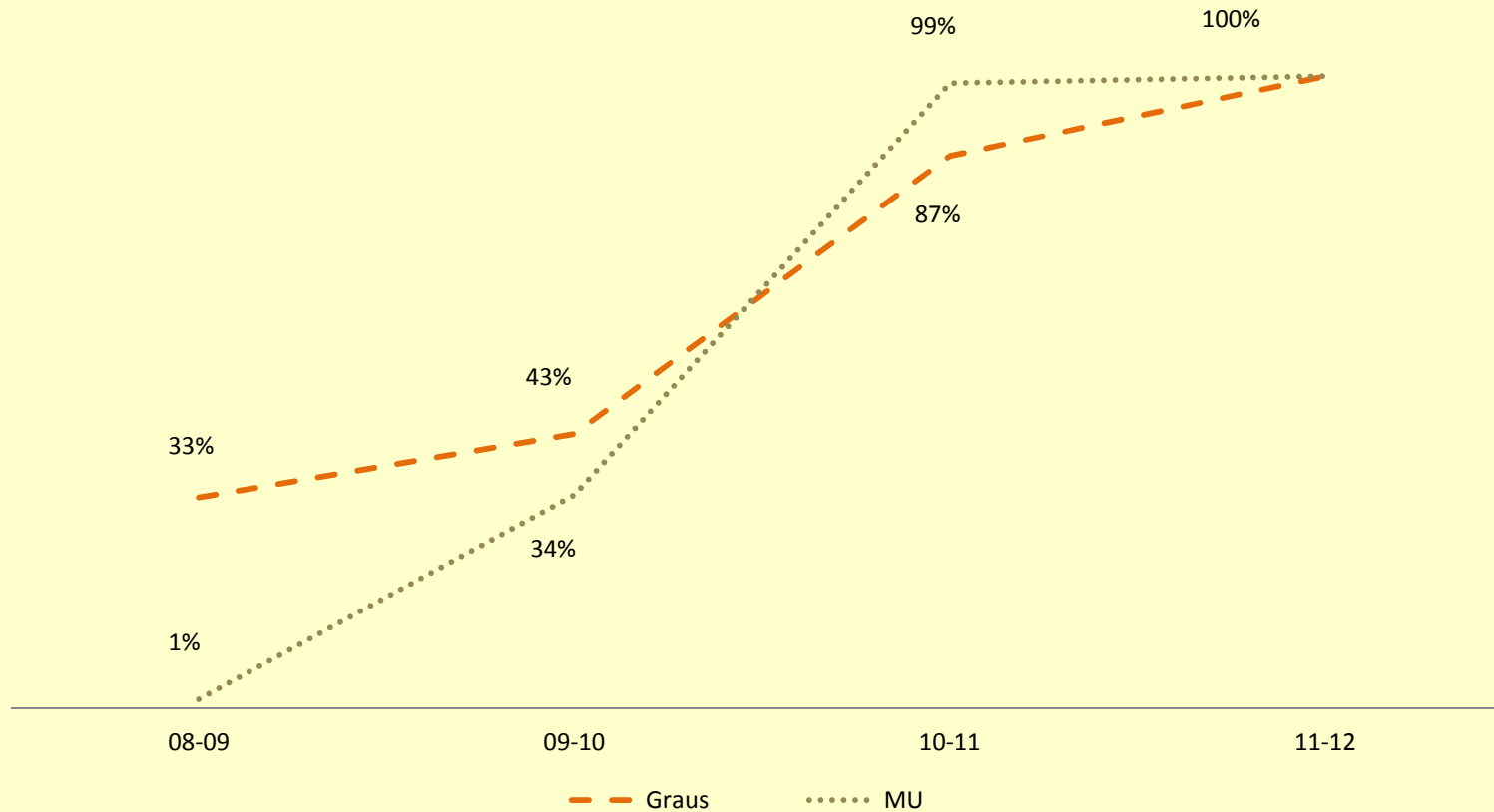

Indicadors del procés de Seguiment de titulacions de Grau i de Màster Universitari

Evolució publicació IST 11/12



Indicadors del procés de Seguiment de titulacions de Grau i de Màster Universitari

Evolució publicació IST Centres Propis 11/12

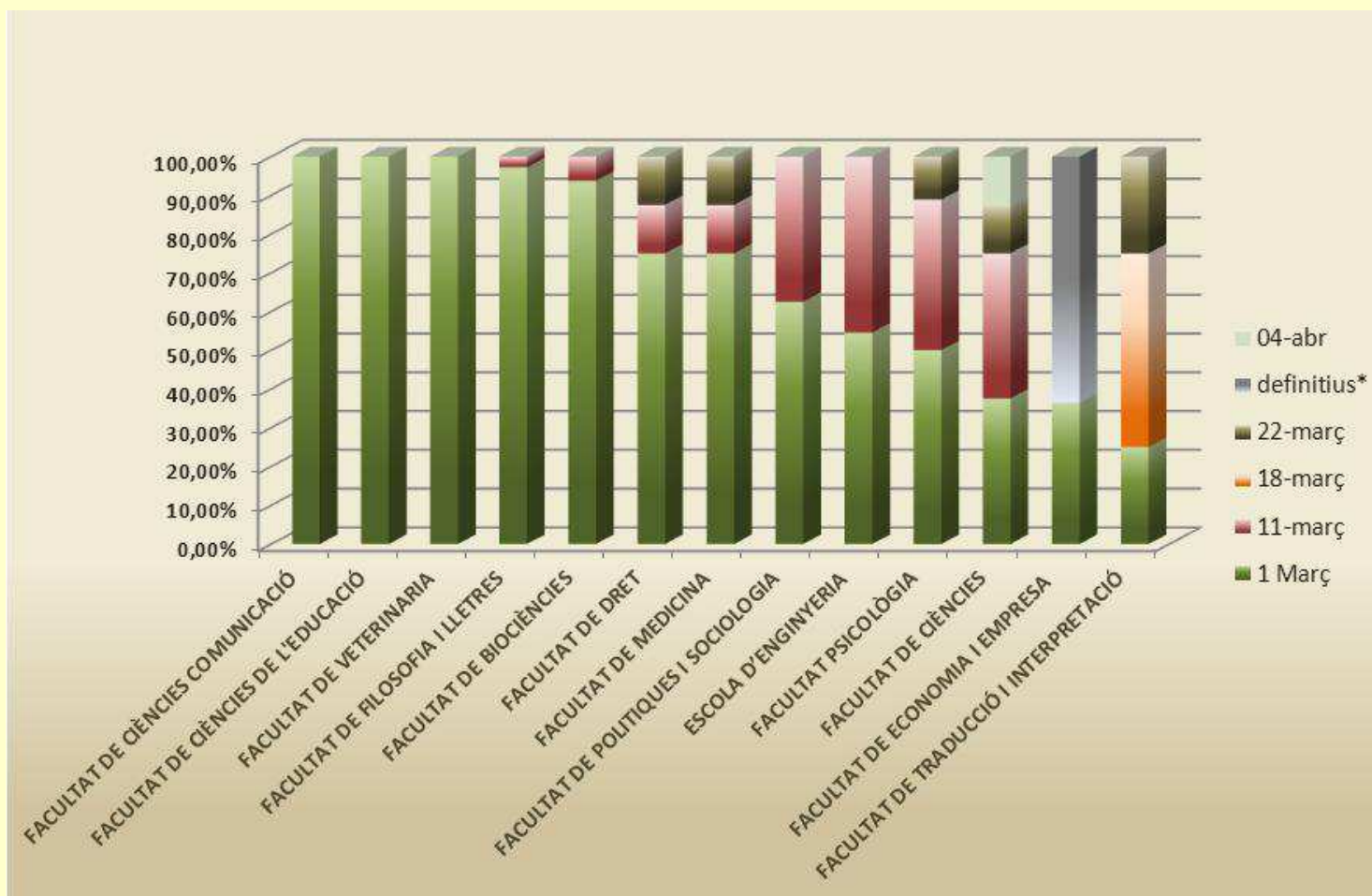

Indicadors del procés de Seguiment de titulacions de Grau i de Màster Universitari

Mitjana de propostes de millora presentades per titulació GRAUS

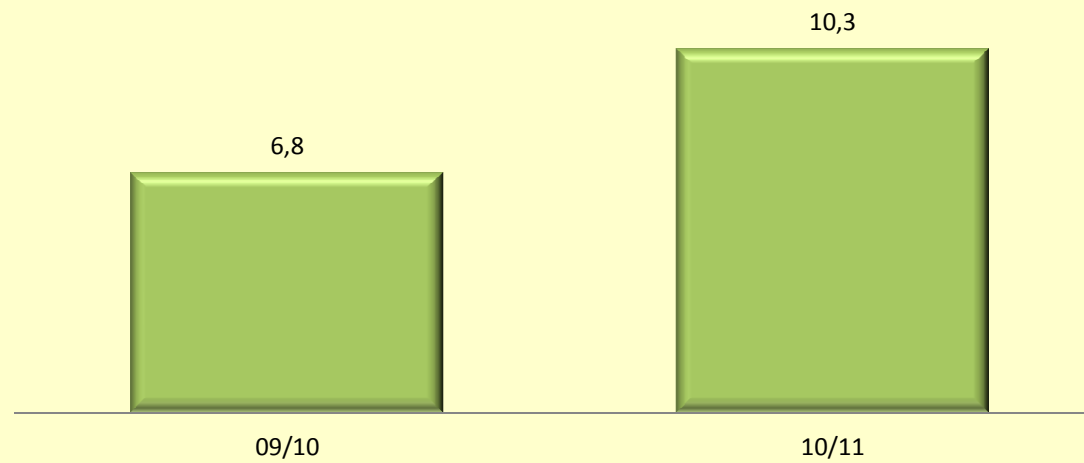

Indicadors del procés de Seguiment de titulacions de Grau i de Màster Universitari

Millores per tipologies GRAUS 09/10

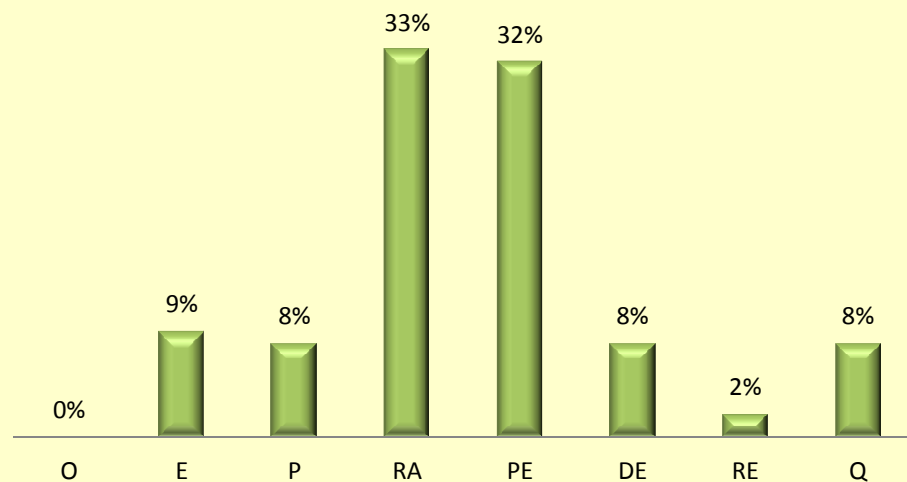

Millores per tipologies GRAUS 10/11

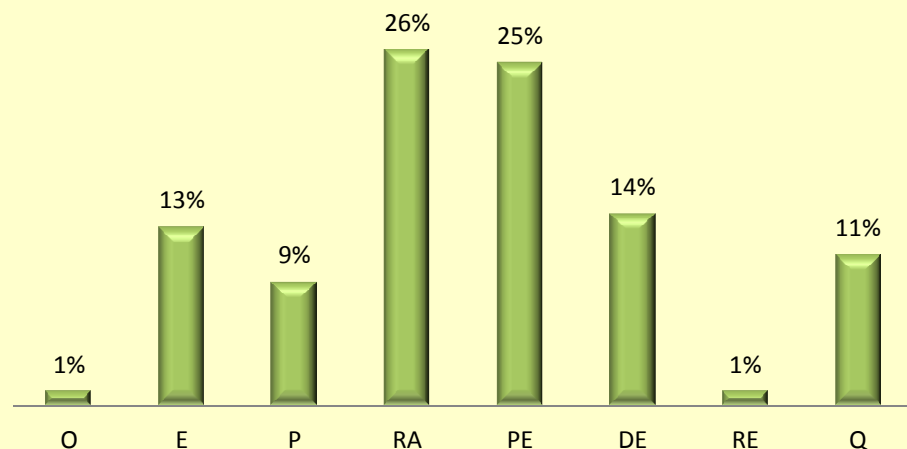

O - Justificació i objectius de la titulació

E - Entrada d'estudiants

P - Professorat

RA - Recursos d'aprenentatge

(Infraestructures, espais, mobiliari, biblioteques, aules informàtiques, campus virtual, material científic, PAS de suport)

PE - Planificació dels ensenyaments

(Horaris, reserves sales, guies docents, accés públic, mecanismes i/o criteris d'avaluació, planificació de les pràctiques externes i dels TFG i TFM)

DE - Desenvolupament dels ensenyaments

RE - Resultats acadèmics

Q - Sistema intern de Qualitat

Indicadors del procés de Seguiment de titulacions de Grau i de Màster Universitari

Responsable millores GRAUS 09-10

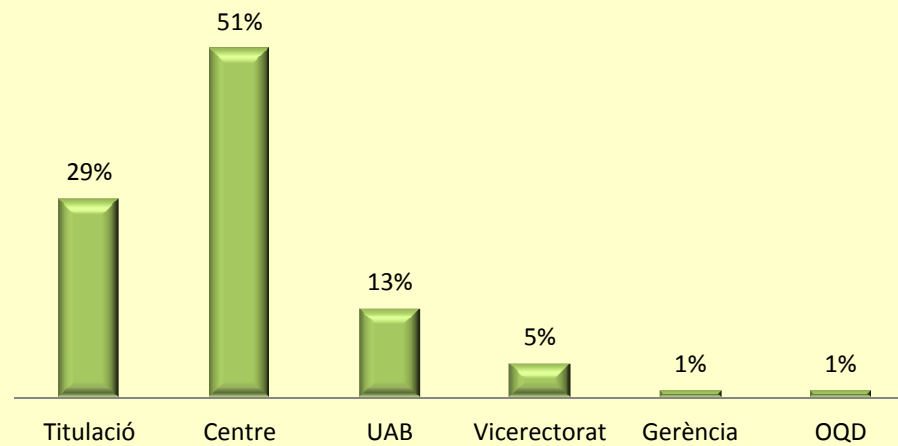

Responsable millores GRAUS 10-11

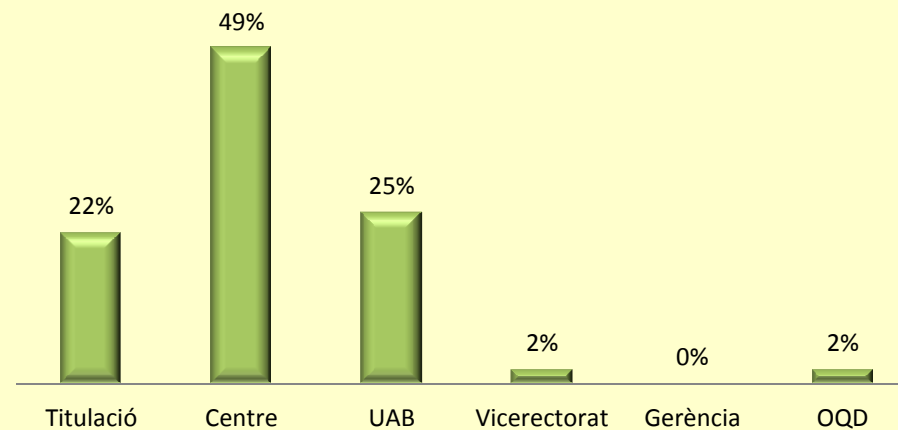

Indicadors del procés de Seguiment de titulacions de Grau i de Màster Universitari

Informes d'avaluació AQU del seguiment de titulacions

